

Муниципальное бюджетное учреждение
дополнительного образования
«Детско-юношеская спортивная школа»

Принята
на заседании педагогического совета
МБУ ДО ДЮСШ

ПРОТОКОЛ № 1
от « 18 » августа 2020г.

«Утверждаю»
Директор МБУ ДО ДЮСШ
« 19 » августа 2020 г.

Г.В.Писчасов

**ПРОГРАММА
ПРЕДПРОФЕССИОНАЛЬНОГО ДОПОЛНИТЕЛЬНОГО
ОБРАЗОВАНИЯ
ПО СПОРТИВНЫМ ЕДИНОБОРСТВАМ
(спортивная борьба).
Базовый уровень**

Срок реализации программы 6 лет.

Разработчики:
Бейдин Ю.Н., методист 1КК
Бурмак А.Н. –
тренер-преподаватель 1 КК.

Минусинск 2020

СОДЕРЖАНИЕ

стр.

ПОЯСНИТЕЛЬНАЯ ЗАПИСКА

I ОБЩАЯ ХАРАКТЕРИСТИКА СИСТЕМЫ ПОДГОТОВКИ БОРЦОВ

1. Планирование системы подготовки борцов
2. Характеристика возрастных особенностей детей и подростков
3. Организация учебно-тренировочного процесса

II Учебный план

III Методическая часть

3.1. Практические занятия

- 3.1.1. Общие замечания
- 3.1.2. Предметная область: Общая физическая подготовка

3.2. Предметная область Избранный вид спорта.

- 3.2.1. Освоение элементов техники и тактики
- 3.2.2. Группы базисного уровня сложности 1-2г.о.
- 3.2.3. Группы базисного уровня сложности 3-4г.о
- 3.2.4. . Группы базисного уровня сложности 5-6г.о

3.3. Предметная область: Теоретические основы физической культуры и спорта

3.4. Специальные навыки от 5-20%

3.5. Национальный региональный компонент 5-20%

3.6. Спортивное и специальное оборудование 5-20%

4 Система контроля и зачетные требования.

5 Перечень информационного обеспечения

3.5. Воспитательная работа и психологическая подготовка

- 3.4.1. Организационно-методические указания по проведению воспитательной работы
- 3.4.2. Основные мероприятия по воспитательной работе
- 3.4.3. Психологическая подготовка

4.1. Спортивное и специальное оборудование.

5. Разрядные требования.

6. Техника безопасности.

Пояснительная записка

Данная программа разработана на основе Федеральных государственных требований к минимуму содержания, структуре, условиям реализации дополнительных предпрофессиональных программ в области физической культуры и спорта и к срокам обучения по этим программам (Приказ Министерства спорта РФ № 939 от 15 ноября 2018г.), в соответствии с Федеральным законом от 29.12.2012 г. № 273-ФЗ «Об образовании в Российской Федерации», Федеральным законом от 4 декабря 2007г. № 329-ФЗ «О физической культуре и спорте в Российской Федерации» (ред. от 23.06.2014); приказом Министерства спорта РФ от 27 декабря 2013г. № 1125 «Об утверждении особенностей организации и осуществления образовательной, тренировочной и методической деятельности в области физической культуры и спорта», приказом Министерства спорта РФ от 12 сентября 2013г. № 731 «Об утверждении Порядка приема на обучение по дополнительным предпрофессиональным программам в области физической культуры и спорта», Федеральным стандартом спортивной подготовки по виду спорта спортивная борьба (приказ Министерства спорта РФ от 27 марта 2013 г. №145), Санитарно-эпидемиологическими требованиями к устройству, содержанию и организации режима работы образовательных организаций дополнительного образования детей» утвержденные Постановлением Главного государственного санитарного врача РФ от 04.07.2014 № 41.

Основными задачами реализации программы являются:

- формирование и развитие творческих и спортивных способностей детей, удовлетворение их индивидуальных потребностей в физическом, интеллектуальном и нравственном совершенствовании;
- формирование культуры здорового образа жизни в обществе, укрепление здоровья обучающихся;
- формирование навыков адаптации к жизни в обществе, профессиональной ориентации
- выявление и поддержка детей, проявивших выдающиеся способности в спорте.

Программа направлена на:

- отбор одаренных детей;
- создание условий для физического образования, воспитания и развития детей;
- формирование знаний, умений и навыков в области физической культуры и спорта, в том числе в избранном виде спорта;
- подготовку к освоению этапов спортивной подготовки, в том числе в дальнейшем по программам спортивной подготовки;
- подготовку одаренных детей к поступлению в образовательные организации, реализующие профессиональные образовательные программы в области физической культуры и спорта;

- организация досуга и формирование потребности в поддержании здорового образа жизни.

Актуальность разработки данной программы связана с активным развитием спортивной борьбы и необходимостью создания стройной системы подготовки спортсменов в соответствии с действующим законодательством.

Программа предназначена для организации тренировочного процесса спортсменов на различных этапах многолетней подготовки. Учебный материал объединен в целостную систему многолетней спортивной подготовки и предполагает обучение по следующим предметным областям:

- теория и методика физической культуры и спорта;
- общая и специальная физическая подготовка;
- избранный вид спорта;
- другие виды спорта и подвижные игры.

Основными формами тренировочного процесса являются:

- групповые и индивидуальные тренировочные занятия;
- теоретические занятия;
- самостоятельная работа обучающихся по индивидуальным планам;
- посещение обучающимися официальных спортивных соревнований, в том числе межрегиональных, общероссийских, и международных, проводимых на территории Российской Федерации;
- организация и проведение совместных мероприятий с другими образовательными и физкультурно-спортивными организациями;
- тренировочные сборы;
- медико-восстановительные мероприятия, тестирование и медицинский контроль;
- инструкторская и судейская практика учащихся;

Организация занятий по программе осуществляется по следующим этапам:

- Базовый уровень– 1-2 г.о.
- Базовый уровень– 3-4 г.о.
- Базовый уровень – 5-6 г.о.

Срок обучения по программе - 6 лет.

Минимальный возраст для зачисления в группы:

- Этап БУ 1-2г.о.– 10 лет (наполняемость группы - 12-15 человек);
- Этап БУ 3-4 г.о.– – 12 лет (наполняемость - 10-12 человек);
- Этап БУ 5-6 г.о.– 14 лет (наполняемость - 10-12 человек);

Обучающиеся, имеющие достаточный уровень знаний, умений и навыков имеют право на освоение Программы по индивидуальному учебному плану.

Программа может быть реализована в сокращенные сроки.

Непрерывность освоение обучающихся программы в каникулярный период обеспечивается следующим образом:

- в физкультурно-спортивных или спортивно-оздоровительных лагерях (центрах), а также в спортивно-образовательных центрах;
- участием обучающихся в тренировочных сборах, проводимых образовательными организациями и иными физкультурно-спортивными организациями;

самостоятельная работа о планах подготовки.

Реализация программы обеспечивается педагогическими работниками и другими специалистами, имеющими соответствующее среднее или высшее профессиональное образование.

Доля специалистов, имеющих высшее образование, должна составлять не менее 25% от общего числа специалистов, обеспечивающих образовательный процесс по программе. Или до 10 % от общего числа специалистов иметь среднее профессиональное образование и стаж практической работы в соответствующей профессиональной сфере более 10 последних лет.

На всех этапах подготовки могут привлекаться дополнительно к основному тренеру-преподавателю другие тренеры-преподаватели и специалисты, непосредственно обеспечивающие образовательный (в том числе тренировочный) процесс при условии их одновременной с основными тренерами-преподавателями работы с обучающимися.

В качестве основного принципа организации учебно-тренировочного процесса предлагается спортивно-игровой принцип, предусматривающий широкое использование (особенно в первые два-три года обучения) специализированных игровых комплексов и тренировочных заданий, позволяющих одновременно с разносторонней физической подготовкой подвести учащихся к пониманию сути единоборства с позиций возникающих и создающихся в ходе поединка ситуаций. В этом случае учебный процесс строится с учетом естественно и постепенно повышающихся тренировочных требований, по мере реализации которых решаются задачи укрепления здоровья учащихся, развития у них специфических качеств, необходимых в единоборстве, ознакомления их с техническим арсеналом видов борьбы, привития любви к спорту и устойчивого интереса к дальнейшим занятиям спортивной борьбой.

Расписание занятий (тренировок) составляется администрацией спортивной школы по представлению тренера-преподавателя в целях установления более благоприятного режима тренировок, отдыха занимающихся, обучения их в общеобразовательных и других учреждениях.

Учебный материал Программы представлен в разделах, отражающих тот или иной вид подготовки борцов: теоретическую, физическую, технико-тактическую, психологическую и соревновательную подготовку, а также контрольные нормативы по физической подготовке борцов по годам обучения.

Указанные разделы Программы взаимосвязаны и предполагают воспитание гармонически развитых людей, готовых к трудовой, оборонной, спортивной и другим общественно полезным видам деятельности.

Начиная с 6 года обучения задачи многолетней подготовки связаны с подготовкой спортсменов углубленной специализации с гармоничным развитием физических и духовных качеств, защитников Родины. Процесс подготовки юных борцов приобретает формы и содержание, существенно отличающиеся от первых лет занятий. Его построение осуществляется в связи с требованиями периодизации спортивной тренировки, с учетом режима учебы школьников и календаря соревнований. Значительно возрастают тренировочные нагрузки, психическая напряженность занятий. В связи с этим повышаются роль и значение восстановительных мероприятий (сбалансированного питания, создания соответствующих психогигиенических условий подготовки, использования водно-тепловых процедур, массажа, оказание услуг психолога и т.п.

1. Общая характеристика вида спорта

Многолетняя подготовка борца охватывает длительный период становления спортсмена от новичка до Кандидата в Мастера спорта РФ. Этот период составляет 6 лет и включает в себя следующие этапы.

Базовый уровень 1-2г.о. и 3-4 г.о. (БУ). На этап БУ 1-2г.о. зачисляются учащиеся общеобразовательных школ в возрасте от 10 лет (плюс-минус 6 мес.), желающие заниматься оздоровительными физическими упражнениями и спортивной борьбой и имеющие письменное разрешение врача-педиатра и заявление родителей.

Цель, задачи и преимущественная направленность этапа:

- привлечение детей к регулярным занятиям физической культурой и спортом и формирование у них устойчивого интереса к систематическим занятиям спортивной борьбой;
- укрепление здоровья и улучшение физического развития детей и подростков;
- овладение основами техники выполнения физических упражнений и формирование основ ведения единоборства;
- приобретение разносторонней физической подготовленности на основе занятий различными видами физических упражнений;
- выявление физических и специальных способностей детей, определение данных для занятий борьбой при отборе и комплектовании учебных групп;
- подготовка и выполнение требований по общей и специальной физической подготовке соответствующей возрастной группы.

Базовый уровень 5-6 г.о. формируется из здоровых и практически здоровых учащихся, прошедших необходимую подготовку не менее 3 лет и выполнивших приемные нормативы по общефизической и специальной подготовке. Перевод по годам обучения на этом этапе осуществляется при условии выполнения учащимися контрольно-переводных нормативов по общефизической и специальной подготовке.

Цель, задачи и преимущественная направленность этапа:

- повышение разносторонней физической и функциональной подго-

- овладение основами техники и тактики вида борьбы, приобретение соревновательного опыта путем участия в соревнованиях по видам борьбы (на основе многолетней подготовки);
- подготовка и выполнение нормативных требований по физической и специальной подготовке соответствующей возрастной группы;
- навыков соревновательной подготовки.

1.1. Планирование системы подготовки спортсменов.

Процесс подготовки борцов можно рассматривать как сложную динамическую саморегулирующую систему. Одной из функций подобных организованных систем различной природы (биологических, социальных, технических) является управление, суть которого состоит в обеспечении сохранения структуры системы либо в переводе системы из одного состояния в другое. В самом общем виде схема управления подготовкой борцов (см. рис.) включает в себя три блока:

- систему педагогических воздействий, т.е. программу подготовки (перспективные, годовые и оперативные планы);
- систему контроля за реализацией программ подготовки;
- систему коррекции тренировочных программ в случае рассогласования плановых показателей тренировочных нагрузок и состояния спортсменов с реальными показателями, выявленными в процессе контроля.

Прежде чем приступить к собственно воздействию на ученика (С), тренеру (Т) необходимо: определить исходное состояние ($X_{исх}$) занимающегося (уровень физической, технической, психической подготовленности), наметить (спрогнозировать) конкретные параметры того состояния ($X_{мод}$), при котором ученик будет способен показать необходимый результат (в соревнованиях или при выполнении контрольных нормативов), и, наконец, на основе сопоставления характеристик исходного и модельного состояния разработать систему (программу) педагогических воздействий (СПВ) на различные этапы занятий (рис.1).



Рис 1. Схема управления тренировочным процессом: С – ученик-спортсмен; Т – тренер; $X_{исх}$ – исходное состояние; $X_{мод}$ – состояние соревновательной готовности

(прогноз); СПВ – специальная программа воздействия; ПК – педагогический контроль; Х_{тек} – промежуточные состояния; ПО – особенности поведения спортсмена; СФ – сбивающие факторы; К – коррекция тренировочной программы.

Получая в процессе взаимодействия с учеником информацию на основе данных педагогического контроля (ПК) о его промежуточных состояниях (Х_{тек}), особенностях поведения спортсмена в ходе тренировочной и соревновательной деятельности (ПО), сбивающих факторах, негативно влияющих на эффективность протекания тренировочного процесса (СФ), тренер и, частично, сам спортсмен имеют возможность вносить коррекцию (К) в систему педагогических воздействий (тренировочную программу).

В соответствии с вышеприведенной схемой планирование и контроль в процессе подготовки борцов должны включать в себя:

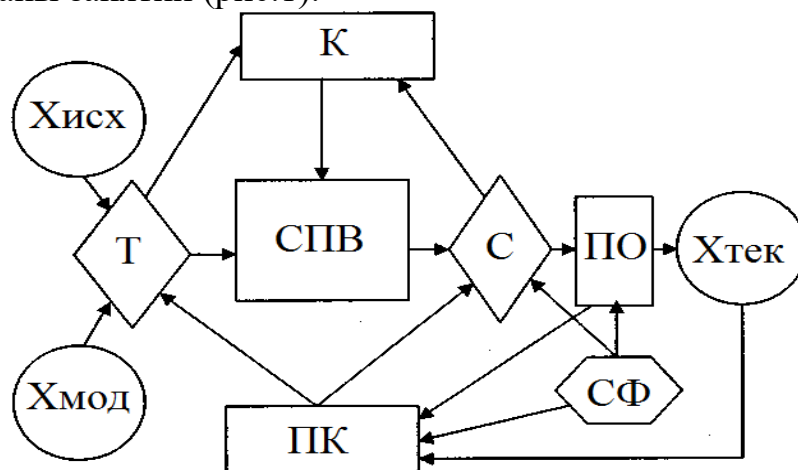
- анализ и оценку особенностей определенного контингента занимающихся;
- прогнозирование различных количественных показателей модели требуемого состояния занимающихся;
- разработку системы педагогических воздействий от отдельных уроков до больших циклов занятий с учетом основных закономерностей теории спортивной тренировки;
- систему методов педагогического контроля.

Объективной основой планирования являются закономерности теории спортивной тренировки, отраженные в следующих требованиях:

- планирование должно быть целенаправленным, что предусматривает четкое определение конечной цели учебно-воспитательной и спортивной работы;
- планирование должно быть перспективным, рассчитанным на ряд лет;
- многолетний перспективный план должен представлять собой целостную систему подготовки борцов, включать в себя планы на различные периоды занятий (год, этап, отдельное занятие) и предусматривать целенаправленное применение системы средств и методов педагогического контроля за ходом выполнения этих планов;
- планирование должно быть всесторонним и охватывать весь комплекс задач (образовательных, оздоровительных, воспитательных), которые должны решаться в процессе физического воспитания;
- планирование должно быть конкретным и реальным, предусматривать строгое соответствие задачам, средствам и методам обучения, возрасту и состоянию здоровья занимающихся, наличие материально-технических, климатических и других условий;
- в процессе планирования необходимо учитывать современные научные данные теории и методики спортивной борьбы и опираться на передовой опыт практики;
- документы планирования должны быть относительно простыми, по возможности не слишком трудоемкими, наглядными, доступными и понятными как для тренеров, так и для самих занимающихся.

В зависимости от продолжительности периодов и этапов, на которые составляются планы, выделяют перспективное, текущее (годовое и поэтапное) и оперативное планирование.

Перспективное планирование предусматривает определение цели, направленности основных задач и содержания системы подготовки борцов на длительный период времени; прогноз спортивных результатов, спортивно-технических показателей и нормативов, которых необходимо добиться в процессе многолетних занятий.

К основным исходным и директивным документам *перспективного планирования*, на основе которых разрабатываются все последующие документы текущего и оперативного планирования, относятся: учебный план, учебная программа и многолетний перспективный план подготовки спортсменов на 6-10 лет (групповой и индивидуальный), разрабатываемый в соответствии с моделью построения многолетней тренировки борцов (табл. 1). К документам *текущего планирования* относятся график учебного процесса, годичный план подготовки (командный, индивидуальный), календарь спортивно-массовых мероприятий.

Планирование учебного материала в годичных циклах осуществляется с учетом периодизации тренировочного процесса, в которой учитываются основные закономерности развития спортивной формы. Исключение составляет планирование учебно-тренировочного процесса для юных спортсменов 1-го года обучения в группах БУС, где оно подчинено задачам обучения, всестороннего физического развития, ознакомлению с основными средствами подготовки борца и основами ведения единоборства.

Каждый период имеет свои задачи (см. приложение табл. 1).

Подготовительный период (сентябрь - февраль) направлен на создание и развитие предпосылок для возникновения спортивной формы и ее становления. Задачи: укрепление здоровья занимающихся, общая физическая подготовка организма к последующим более высоким тренировочным и соревновательным нагрузкам, подготовка и сдача контрольных нормативов по СФП, теоретическая подготовка, воспитание морально-волевых качеств, изучение техники и тактики борьбы.

Основная цель спортивной подготовки в *соревновательном периоде* (март - июнь) состоит в том, чтобы достигнутый на всех предыдущих этапах уровень тренированности как можно эффективнее реализовать в спортивных результатах. Весь период подразделяется на 2-4 этапа (мезоцикла), основу которых составляют основные соревнования сезона и подготовка к ним.

В этот период помимо специальной подготовки и участия в соревнованиях решаются задачи развития и совершенствования специальных физических и психических качеств борца.

В *переходном периоде* (июль - август) решаются задачи: укрепление здоровья учащихся с проведением различных профилактических и лечебных мероприятий; обеспечение активного отдыха юных борцов; создание основы для последующей функциональной подготовки и развития физических качеств; повышение координационных возможностей и уровня развития

гибкости. Этот период совпадает с летними каникулами и может проводиться как в условиях спортивного лагеря, так и в форме индивидуальной самостоятельной подготовки по заданию тренера.

Годичный цикл в тренировочных группах (3-й, 4-й годы обучения) носит иной характер и связан с календарем соревнований и спецификой тренировочного процесса. В нем выделяют два подготовительных периода (сентябрь - ноябрь, февраль - апрель), два соревновательных (декабрь - январь, май - июнь) и один переходный (июль - август). Эта структура годичного цикла может меняться в зависимости от календаря основных соревнований, но неизменным остается выделение двух циклов подготовки со своими подготовительным и соревновательным периодами в каждом из этих циклов. При этом содержание тренировочного процесса в первом цикле носит более выраженный общеподготовительный характер, а во втором – более специализированный (как по величине тренировочных нагрузок, так и по их направленности и специфичности).

Оперативное планирование включает в себя: рабочий план, расписание занятий, план-конспект отдельных тренировочных занятий, план подготовки к отдельным соревнованиям.

Все тренировочные планы независимо от их типа (командные и индивидуальные, годовые и оперативные и т.п.) должны включать в себя:

а) данные о тех, на кого рассчитан план (персональные данные о занимающихся или общая характеристика групп, команды или контингента занимающихся в целом);

б) целевые установки (главные цели периода, на который составляется план; промежуточные цели для отдельных этапов: частные цели, относящиеся к различным видам подготовки);

в) показатели, поддающиеся количественному измерению и характеризующие тренировочные и соревновательные нагрузки и состояние занимающихся: количество дней и занятий; количество тренировочных занятий (в день, неделю., месяц); общее количество времени работы (в день, неделю, месяц); количество соревнований; количество соревновательных схваток; количественные показатели тренировочных и соревновательных нагрузок (километраж, тоннаж, количество повторений и т.п.);

г) организационные и воспитательно-методические указания;

д) сроки соревнований, контрольного тестирования, спортивно-медицинских обследований.

Учет учебно-тренировочной и воспитательной работы ведется в журнале, где указываются сведения о занимающихся, посещаемость занятий, пройденный материал, успеваемость и спортивные результаты. Помимо этого тренер ведет отчетность в установленном порядке (приложение «Документация тренера и требования к оформлению»).

1.2. ХАРАКТЕРИСТИКА ВОЗРАСТНЫХ ОСОБЕННОСТЕЙ ДЕТЕЙ И ПОДРОСТКОВ

В связи с некоторым омоложением возраста занимающихся в

отдельных видах спорта, а также чемпионов современная система подготовки спортивного резерва и отбора наиболее одаренных спортсменов требует глубокого изучения роста и развития детского организма.

Многочисленными исследованиями установлено, что критические периоды в физическом развитии детей и подростков представляют особо благоприятные возможности для направленного воздействия на совершенствование их двигательных способностей. Выделяют следующие сенситивные фазы развития отдельных физических качеств (табл. 2).

Особенности сенситивных периодов, имеющих значение для занятий спортивной борьбой.

Росто-весовые показатели. Наибольший прирост прослеживается у детей в годы полового созревания. У мальчиков период бурного созревания этих показателей начинается с 12 до 15 лет. К 16 годам организм с точки зрения костного скелета считается сформированным. При этом, как уже отмечалось выше, слишком высокие нагрузки сдерживают рост трубчатых костей.

Сенситивные фазы развития отдельных физических качеств

Морфофункциональные показатели, физические качества	Возраст, лет										
	7	8	9	10	11	12	13	14	15	16	17
Рост						+	+	+	+		
Мышечная сила						+	+	+	+		
Быстрота			+	+	+						
Скоростно-силовые качества				+	+	+	+	+			
Сила						+	+	+			
Аэробные возможности		+	+	+					+	+	+
Анаэробные возможности			+	+	+				+	+	+
Гибкость	+	+	+	+							
Координационные способности			+	+	+	+					
Равновесие	+	+		+	+	+	+	+			

Сила. Естественный рост силы мышц незначителен до 11-12 лет. С началом полового созревания (с 12 до 14 лет) темпы ее роста заметно увеличиваются. Наиболее интенсивное развитие силы имеет место в 14-17 лет.

Быстрота. Развитие быстроты наблюдается с 7 до 20 лет. Наиболее интенсивные темпы естественного роста этого качества происходят от 9 до 11 лет, в момент полового созревания от 14 до 15 лет и позже.

Скоростно-силовые качества. Наибольший прирост приходится на возраст от 10-12 до 13-14 лет. После этого возраста рост этих качеств продолжается в основном под влиянием целенаправленной тренировки.

Выносливость. Аэробные возможности организма, и в частности аэробная мощность, характеризуемая показателем максимального потребления кислорода (МПК), увеличиваются с возрастом.

Наиболее интенсивно увеличиваются показатели аэробной мощности в

период полового созревания (14-15 лет) и замедляются только после 18 лет. При этом относительный показатель МПК (мл/мин/кг) почти не изменяется в возрасте от 10 до 17 лет.

Анаэробно-гликолитические возможности имеют тенденцию к незначительному росту до 12-13 лет и к более значительному росту после 16 лет, т.е. в период достижения биологической зрелости. В связи с этим дети гораздо легче переносят соревнования в беге на 3000 м, нежели на 200-300 м.

Креатинфосфатный энергетический механизм наиболее интенсивно развивается по достижении биологической зрелости в возрасте 16-18 лет.

Гибкость. Рост этого качества интенсивно увеличивается в возрасте от 6 до 10 лет. Максимальный скачок в развитии этого качества приходится на 10 лет. В последующие годы гибкость развивается в основном под влиянием специальной тренировки.

Координационные способности развиваются наиболее интенсивно с МО до 11-12 лет.

Сенситивные периоды у детей имеют значительные индивидуальные колебания, связанные с наступлением биологической зрелости. С учетом этих особенностей следует определять преимущественную направленность тренировочного процесса по годам обучения.

1.3. ОРГАНИЗАЦИЯ УЧЕБНО-ТРЕНИРОВОЧНОГО ПРОЦЕССА

Формы занятий по спортивной борьбе определяются в зависимости от контингента занимающихся, задач и условий подготовки и различаются по типу организации (урочные и неурочные), направленности (общеподготовительные, специализированные, комплексные), содержанию учебного материала (теоретические, практические). Основной формой являются практические занятия, проводимые под руководством тренера по общепринятой схеме согласно расписанию, которое составляется с учетом режима учебы и работы занимающихся, а также исходя из материальной базы.

Теоретические занятия могут проводиться самостоятельно и в комплексе с практическими занятиями (например, в виде беседы, рассказа в течение 10-12 мин в начале практического занятия). При проведении теоретических занятий целесообразно отдельные положения теории подкреплять примерами из практики, иллюстрировать их схемами, таблицами, рисунками и другими наглядными пособиями. Их лучше изготовить в виде слайдов и диапозитивов, что позволит создать со временем хороший методический комплекс, не требующий много места для хранения.

Практические занятия могут различаться по *цели* (на учебные, учебно-тренировочные, тренировочные, контрольные и соревновательные); *количественному составу* занимающихся (индивидуальные, групповые, индивидуально-групповые); *степени разнообразия решаемых задач* (на однородные и разнородные).

На учебных занятиях усваивается новый материал, осуществляется

обучение основам техники и тактики борьбы.

На учебно-тренировочных занятиях наряду с разучиванием нового материала и закреплением пройденного большое внимание уделяется повышению общей и специальной работоспособности борцов.

В процессе тренировочных занятий осуществляется совершенствование физической, психологической и специальной подготовленности борцов, а также создаются предпосылки для повышения эффективности ранее изученных технико-тактических действий, получения практических навыков профессиональной деятельности.

Контрольные занятия обычно применяются в конце отдельных этапов подготовки или в случаях проверки качества работы тренеров. На таких занятиях принимаются зачеты по технике, проводится сдача контрольных нормативов.

Соревновательные занятия применяются для формирования у борцов соревновательного и судейского опыта. Они проводятся в форме неофициальных соревнований – классификационные соревнования, прикидки для окончательной коррекции состава команды, матчевые встречи.

Практические занятия с разнообразным содержанием комплексного типа предусматривает последовательное решение широкого круга задач тренировки с использованием разнообразных средств и методов. Такие занятия применяются в практике спортивной борьбы относительно редко, главным образом на этапах начальной разносторонней подготовки, в подготовительном периоде тренировки и связаны с общефизической подготовкой борцов.

В качестве внеурочных форм занятий в МОБУ ДОД ДЮСШ рекомендуется проводить различные воспитательные и оздоровительные мероприятия (спортивные вечера с показательными выступлениями, походы, экскурсии, игры на свежем воздухе и т.п.).

Учебные группы комплектуются с учетом возраста и степени подготовленности занимающихся.

В соответствии с порядком, установленным Министерством здравоохранения РФ, все занимающиеся спортивной борьбой обязаны проходить врачебный и медицинский осмотр не реже одного раза в 6 мес., а также перед участием в каждом соревновании.

Особое внимание в учебно-тренировочном процессе по борьбе следует уделять воспитательной работе со спортсменами. Занятия должны воспитывать у них высокие морально-нравственные качества, трудолюбие, дисциплинированность, развивать их общественную активность.

Подготовка общественных инструкторов и судей из числа занимающихся должно обеспечиваться путем освоения ими теоретического материала Программы, прохождения инструкторской и судейской практики в процессе учебно-тренировочных занятий и соревнований.

Продолжительность одного занятия в группах начальной подготовки не должна превышать двух академических часов, а в тренировочных группах четырех академических часов.

II УЧЕБНЫЙ ПЛАН.

Примерный учебный план представлен в табл.3,4. При его разработке учитывали длительность этапов, минимальный возраст зачисления на этапы обучения, минимальное количество лиц, и режим учебно-тренировочной работы в неделю для различных учебных групп с расчетом по 45 недель занятий непосредственно в условиях спортивной школы, а в летний период (7 недель) учащиеся могут привлекаться к занятиям в спортивно-оздоровительном лагере и по индивидуальным планам на период их активного отдыха.

РЕЖИМЫ УЧЕБНО-ТРЕНИРОВОЧНОЙ РАБОТЫ И ТРЕБОВАНИЯ ПО ФИЗИЧЕСКОЙ, СПЕЦИАЛЬНОЙ, ТЕХНИЧЕСКОЙ И СПОРТИВНОЙ ПОДГОТОВКЕ.

Год обучения	Минимальный возраст для зачисления	Максимальная наполняемость групп	Максимальное количество учебных часов в неделю	Требования по физической, технической и спортивной подготовке (на конец учебного года)
Этап БУ				
1-2г.о.	10	15	6	Выполнение нормативов ОФП
3-4г.о.	10-12	15	8	Выполнение нормативов ОФП
5-6г.о.	12-14	15	10	Выполнение нормативов ОФП

В процессе реализации Программ по спортивным единоборствам необходимо предусмотреть следующее соотношение объемов обучения по предметным областям по отношению к общему объему учебного плана (см. таблицу 5). А так же продолжительность и объемы реализации программы по предметным областям в часах (таблица 6).

Годовое планирование по часам (годовые часы рассчитаны на 45 учебных недель)

Уровень программы	Год обучения	Количество часов в неделю	Количество часов год
Базовый уровень	1-2г.о.	6 часов	270 часов
	3-4г.о.	8 часов	360 часов
	5-6г.о.	10 часов	450 часов

Соотношение объемов обучения по предметным областям по отношению к общему объему учебного плана по образовательной программе базового уровня в области физической культуры и спорта

№ п/п	Наименование предметных областей	Процентное соотношение объемов обучения по предметным областям по отношению к общему объему учебного плана базового уровня

		сложности программы
1.	ОБЯЗАТЕЛЬНЫЕ ПРЕДМЕТНЫЕ ОБЛАСТИ	10 - 25
1.1	Теоретические основы физической культуры и спорта	
1.2.	Общая физическая подготовка	20 - 30
1.3.	Общая и специальная физическая подготовка	-
1.4.	Вид спорта	15 - 30
1.5.	Основы профессионального самоопределения	-
2.	Вариативные предметные области	5-15
2.1.	Различные виды спорта и подвижные игры	
2.2.	Судейская подготовка	-
2.3.	Развитие творческого мышления	5-20
2.4.	Хореография и (или) акробатика	5-20
2.5.	Уход за животными, участвующими в спортивных соревнованиях	5-20
2.6.	Национальный региональный компонент	5-20
2.7.	Специальные навыки	5-20
2.8.	Спортивное и специальное оборудование	5-20

Учебный план тренировочных занятий на 45 учебных недель

Предметные области	Процентное соотношение объемов обучения по предметным областям	Базовый уровень					
		1	2	3	4	5	6
Год обучения		1	2	3	4	5	6
Количество часов в неделю		6	6	8	8	10	10
Количество занятий в неделю		3	3	3-4	3-4	4-5	4-5
Обязательные предметные области							
Теоретические основы физической культуры и спорта:	10-25%	27	27	36	36	45	45
Общая физическая подготовка	20-30%	81	81	108	108	135	135
Вид спорта	15-30%	81	81	108	108	135	135
Вариативные предметные области							
Различные виды спорта и подвижные игры	5-15%	25	25	25	25	35	35
Развитие творческого мышления	5-20%	16	16	18	18	23	23

Предметные области	Процентное соотношение объемов	Базовый уровень					
Хореография и (или) акробатика	5-20%	20	20	18	18	23	23
Специальные навыки	5-20%	20	20	29	29	31	31
Спортивное и специальное оборудование	5-20%	0	0	18	18	23	23
Национальный региональный компонент	5-20%						
Всего часов		270	270	360	360	450	450

Индивидуальная карта спортсмена

№	Показатели	Этапы и годы обучения							
		начальной подготовки			учебно-тренировочный				
		1-й	2-й	3-й	1-й	2-й	3-й	4-й	
<i>Физическое развитие</i>									
1.	Рост								
2.	Вес								
3.	Длина стопы								
4.	Сила сгибателей кисти								
5.	ЖЕЛ								
6.	МПК: мл/мин мл/мин/кг								
7.	РWCwo: кгм/мин кгм/мин/кг								
8.	Заключение врача о состоянии здоровья								
<i>Общая физическая подготовка</i>									
9.	Бег 60 м (100 м); с								
10.	Бег 800 м; мин, с								
11.	Бег 2000 м; мин, с								
12.	Подтягивание на перекладине; кол. Раз								
13.	Вис на согнутых руках; с								
14.	Сгибание рук в упоре лежа; кол. Раз								
15.	Поднимание ног в вися на перекладине: кол. Раз								
16.	Лазанье по канату 4 м без помощи ног; с								
17.	Бросок набивного мяча (3 кг) назад; м								
18.	Прыжок в длину с/м; см								
<i>Специальная физическая подготовка</i>									
19.	Забегания на мосту (с): 5- влево 5- вправо								
20.	10 переворотов на мосту; с								
21.	10 бросков манекена прогибом; с								
22.	Соревнования								

23.	Занятое место								
24.	Количество схваток								
25.	Количество побед								
26.	Выполненные технико-тактические действия								

Отметка при переводе на следующий этап выпуска школы:

в БУС-5-6г.о.

выпуск

дата, подпись, печать

дата, подпись, печать

**НОРМАТИВЫ
ОБЩЕЙ И СПЕЦИАЛЬНОЙ ФИЗИЧЕСКОЙ ПОДГОТОВКИ ДЛЯ ЗАЧИСЛЕНИЯ В
ГРУППЫ НА ЭТАПЕ БУС 1-2г.о.**

Развиваемое физическое качество	Контрольные упражнения (тесты)
Быстрота	Бег на 30 м (не более 5,8 с)
	Бег 60 м (не более 9,8 с)
Координация	Челночный бег 3 x 10 м (не более 7,8 с)
Выносливость	Бег 400 м (не более 1 мин. 30 с)
	Бег 800 м (не более 3 мин. 30 с)
	Бег 1500 м (не более 7 мин. 50 с)
Сила	Подтягивание на перекладине (не менее 2 раз)
	Вис на согнутых (угол до 90°) руках (не менее 2 с)
	Сгибание и разгибание рук в упоре лежа (не менее 15 раз)
	Бросок набивного мяча (3 кг) назад (не менее 4,5 м)
	Бросок набивного мяча (3 кг) вперед из-за головы (не менее 3,5 м)
Силовая выносливость	Подъем туловища, лежа на спине (не менее 8 раз)
	Подъем ног до хвата руками в висе на гимнастической стенке (не менее 2 раз)
Скоростно-силовые качества	Прыжок в длину с места (не менее 150 см)
	Прыжок в высоту с места (не менее 40 см)

	Тройной прыжок с места (не менее 4,8 м)
	Подтягивание на перекладине за 20 с (не менее 3 раз)
	Сгибание и разгибание рук в упоре лежа за 20 с (не менее 10 раз)
	Подъем туловища, лежа на спине за 20 с (не менее 4 раз)

Таблица 12.

**НОРМАТИВЫ
ОБЩЕЙ И СПЕЦИАЛЬНОЙ ФИЗИЧЕСКОЙ ПОДГОТОВКИ
ДЛЯ ЗАЧИСЛЕНИЯ В ГРУППЫ НАБУС -3-4г.о.**

Развиваемое физическое качество	Контрольные упражнения (тесты)
Быстрота	Бег на 30 м (не более 5,7 с)
	Бег 60 м (не более 9,7 с)
Координация	Челночный бег 3 x 10 м (не более 7,7 с)
Выносливость	Бег 400 м (не более 1 мин. 25 с)
	Бег 800 м (не более 3 мин. 20 с)
	Бег 1500 м (не более 7 мин. 45 с)
Сила	Подтягивание на перекладине (не менее 3 раз)
	Сгибание рук в упоре на брусьях (не менее 16 раз)
	Сгибание и разгибание рук в упоре лежа (не менее 20 раз)
	Бросок набивного мяча (3 кг) назад (не менее 5 м)
	Бросок набивного мяча (3 кг) вперед из-за головы (не менее 4,0 м)
Силовая выносливость	Подъем ног до хвата руками в висе на гимнастической стенке (не менее 2 раз)
Скоростно-силовые качества	Прыжок в длину с места (не менее 160 см)
	Прыжок в высоту с места (не менее 40 см)

	Тройной прыжок с места (не менее 5 м)
	Подтягивание на перекладине за 20 с (не менее 4 раз)
	Сгибание и разгибание рук в упоре лежа за 20 с (не менее 10 раз)
	Подъем туловища, лежа на спине за 20 с (не менее 6 раз)
Техническое мастерство	Обязательная техническая программа

**НОРМАТИВЫ
ОБЩЕЙ И СПЕЦИАЛЬНОЙ ФИЗИЧЕСКОЙ ПОДГОТОВКИ
ДЛЯ ЗАЧИСЛЕНИЯ В ГРУППЫ НАБУС -5-6г.о.**

Развиваемое физическое качество	Контрольные упражнения (тесты)
Быстрота	Бег на 30 м (не более 5,6 с)
	Бег 60 м (не более 9,6 с)
Координация	Челночный бег 3 x 10 м (не более 7,6 с)
Выносливость	Бег 400 м (не более 1 мин. 21 с)
	Бег 800 м (не более 3 мин. 10 с)
	Бег 1500 м (не более 7 мин. 40 с)
Сила	Подтягивание на перекладине (не менее 4 раз)
	Сгибание рук в упоре на брусьях (не менее 16 раз)
	Сгибание и разгибание рук в упоре лежа (не менее 20 раз)
	Бросок набивного мяча (3 кг) назад (не менее 6 м)
	Бросок набивного мяча (3 кг) вперед из-за головы (не менее 5,2 м)
Силовая выносливость	Подъем ног до хвата руками в висе на гимнастической стенке (не менее 2 раз)
Скоростно-силовые качества	Прыжок в длину с места (не менее 170 см)
	Прыжок в высоту с места (не менее 45 см)
	Тройной прыжок с места (не менее 5 м)

	Подтягивание на перекладине за 20 с (не менее 4 раз)
	Сгибание и разгибание рук в упоре лежа за 20 с (не менее 10 раз)
	Подъем туловища, лежа на спине за 20 с (не менее 6 раз)
Техническое мастерство	Обязательная техническая программа

Переводные нормативы по технической подготовленности (для всех групп обучения)

Техника выполнения специальных упражнений

Забегания на мосту:

- оценка «5» - крутой мост с упором на лоб, руки в замке предплечьями на ковре, забегания без задержек, голова и руки при этом не смещаются;
- оценка «4» - менее крутой мост, незначительные смещения рук и головы, с задержкой при забегании;
- оценка «3» - низкий мост с упором на теменную часть головы, значительные смещения рук и головы при забегании, остановки при переходе из положения моста в упор и наоборот.

Перевороты с моста:

- оценка «5» - крутой мост с упором на лоб, руки в замке предплечьями на ковре, перевороты четкие, ритмичные, толчок одновременно обеими ногами;
- оценка «4» - менее крутой мост, перевороты с помощью маха рук;
- оценка «3» - низкий мост, перевороты с раскачивания и поочередным отталкиванием ног.

Вставание со стойки на мост и обратно в стойку:

- оценка «5» - упражнение выполняется слитно за счет прогиба и работы мышц ног и брюшного пресса;
- оценка «4» - выполняется слитно, без прогиба (опускается таз и сгибаются ноги в коленных суставах);
- оценка «3» - выполняется без прогиба, с остановкой при помощи рук.

Кувырок вперед, подъем разгибом:

- оценка «5» - выполняется четко, слитно, с фиксацией в финальной фазе;
- оценка «4» - допущены незначительные ошибки в технике исполнения (потеря равновесия);
- оценка «3» - нарушена слитность, потеря равновесия, помощь руками при выполнении переворота разгибанием.

Сальто вперед с разбега (страховка обязательна):

- оценка «5» – ритмичный сильный разбег, хороший подскок и группировка, фиксация при приземлении;

- оценка «4» – недостаточно сильный разбег, нечеткая группировка, потеря равновесия при приземлении;
- оценка «3» – слабый разбег, ошибки при группировке, потеря равновесия (падение) при приземлении.

Техника выполнения технико-тактических действий

Выполнение приемов, защит, контрприемов и комбинаций в стойке и партере из всех классификационных групп.

Выполнение защит и контрприемов от приема, выполняемого партнером.

Выполнение комбинаций из демонстрируемых технических действий.

Выполнение комбинаций, построенных по принципу:

а) прием-защита – прием;

б) прием-контрприем – контрприем;

в) прием в стойке – прием в партере:

♦ оценка «5» – технические действия (прием, защита контрприем и комбинации) выполняются четко, слитно, с максимальной амплитудой и фиксацией в финальной фазе;

♦ оценка «4» – технические действия выполняются с незначительными задержками, с недостаточной плотностью захвата при выполнении приема и удержания в финальной фазе;

♦ оценка «3» – технические действия выполняются со значительными задержками, срываются захваты при выполнении приема и при удержании соперника в финальной фазе.

УЧЕБНЫЙ ПЛАН

3. 1. ПРАКТИЧЕСКИЕ ЗАНЯТИЯ

3.1.1. ОБЩИЕ ЗАМЕЧАНИЯ

Организация учебно-тренировочного процесса по вольной борьбе и его содержание на первых двух годах обучения принципиальных различий не имеет. Естественное постепенное повышение тренировочных требований решает задачи укрепления здоровья учащихся, развития специфических качеств, необходимых в единоборстве, ознакомления с техническим арсеналом, привития любви к спорту и устойчивого интереса к дальнейшим занятиям вольной борьбой.

При расчете времени на каждый из основных видов заданий на тренировках продолжительностью 45, 90, 135 мин рекомендуется придерживаться следующей схемы его распределения:

- | | |
|---|-----------|
| - обязательный комплекс упражнений (в разминке) | 2-5 мин; |
| - элементы акробатики | 6-10 мин; |
| - игры в касания | 4-7 мин; |
| - освоение захватов | 6-10 мин; |
| -упражнения на мосту | 6-18 мин. |

Оставшееся время урока может быть использовано на изучение и совершенствование элементов техники борьбы – оценочных приемов в стойке и партере в пропорции 3:1.

На занятиях различной продолжительности время на изучение приемов в минутах распределяется следующим образом (табл. 14):

Таблица 14

Примерное распределение учебного времени на занятиях по борьбе

Продолжительность тренировочного занятия	Стойка	Партер
45 мин	14-15 мин	5-6 мин
90 мин	38-50 мин	12-16 мин
135 мин	70-83 мин	24-27 мин

Данная схема распределения времени на различные виды заданий в тренировке является лишь ориентировочной наметкой и по необходимости может быть заменена тренером. Такой расклад времени наиболее продуктивен при организации занятий в группах отбора (первые 2 года), а также в переходном и в подготовительном периодах подготовки (учебно-тренировочных группах и группах спортивного совершенствования).

Начиная с 3-го года обучения процесс подготовки борцов приобретает формы и содержание, отличающиеся от первых лет занятий. Его построение осуществляется в связи с требованиями периодизации спортивной тренировки с учетом режима учебы школьников и основного календаря соревнований. Значительно возрастают тренировочные нагрузки, психическая напряженность занятий, учащиеся знакомятся с основами спортивного образа жизни. В связи с этим тренерам, преподавателям и организационным работникам следует постоянно помнить, что интенсификацию нагрузки всегда необходимо подкреплять улучшением восстановительных мероприятий (сбалансированным питанием, созданием соответствующих психологических условий подготовки и т.п.).

Представленный материал не претендует на исчерпывающую полноту решения всех возникающих вопросов и проблем. Лишь творческая переработка и использование предлагаемых направлений в методике совершенствования тактико-технического мастерства позволит расширить рамки перспективного планирования, индивидуализировать методику подготовки борцов.

Для удобства изучения и практического использования большая часть учебного материала представлена в таблицах с учетом доступности его освоения. Это позволит быстро подбирать тренировочные задания, упростить систему записи в документах, а также технологию планирования.

Специфика единоборства и накопленный опыт ведущих тренеров страны диктуют вести отбор и спортивную ориентацию учащихся в течение первых двух-трех лет на основе круглогодичного приема в группы начальной подготовки. В основу отбора учебного материала для начального обучения (особенно в первые два года) должен быть положен спортивно-игровой метод организации и проведения занятий [Кондрацкий И.А., Грузных Г.М., 1978].

Подбор игр и игровых комплексов с элементами борьбы позволяет

более объективно оценивать пригодность подростков к занятиям спортивной борьбой по таким важным качествам, как умение «видеть» соперника, реагировать на его конкретные действия, выявить «бойцовский характер», умение переносить болевые ощущения и т.п. Одновременно с этим решать задачи воспитания, приспособления их к специфике единоборства, т.к. игровой материал является удачной формой постепенной адаптации детей к предстоящему спортивному образу жизни. Подчеркнем, что в данном случае речь идет не об играх ради игры, а о средствах и методах, содержащих специфику соревновательной деятельности и огромные возможности общеразвивающего характера.

Программный материал первых лет обучения должен предусматривать возможность работы с детьми, имеющими некоторый избыточный вес, неяркое проявление отдельных физических качеств и т.п., которые являются следствием условий жизни (обильное питание, малоподвижный образ жизни и т.п.), но которым не противопоказаны занятия борьбой.

В связи с тенденцией к многократным занятиям в неделю (постепенно увеличивающейся с годами обучения) возникает необходимость сокращения времени проведения одного занятия без утраты эффективности его воздействия. Эта проблема разрешима путем увеличения плотности урока при физиологически оправданных нормах тренировочной нагрузки и соответствующем подборе игровых комплексов и тренировочных заданий. Специфика выполнения предлагаемых упражнений позволяет проводить занятия в группах начальной подготовки по часу ежедневно с достаточно высоким обучающим и тренирующим эффектом. Это оправдано с позиции возрастных особенностей психики подростков и рационального распределения их свободного времени, формирования устойчивого интереса к систематическим тренировкам, приспособления к специфике спортивного образа жизни. Такой подход к организации учебных занятий требует серьезно отнестись к разработке схем домашних заданий первой (утренней) и других самостоятельных тренировок юных борцов.

Организация ежедневных часовых занятий с юными борцами связана с серьезными перестройками режима работы тренеров. Психологически это трудно укладывается в традиционно существующую схему начальной подготовки юношей. Но серьезность задач системы подготовки борцов высокого класса более основательна, нежели традиции, которые не способствуют поиску путей совершенствования этой системы.

Все специальные упражнения борца классифицированы по отношению к действиям соревновательного поединка, которые при использовании соответствующих методов позволяют решать задачи подготовки с возрастающим приближением к условиям соревнований в целом: упражнение – фрагмент – эпизод поединка – поединок – серия поединков.

Примерное распределение учебного материала по годам обучения представлено в таблицах 12, 13, 14 (см. приложение). На схемах по месяцам указаны номера разнообразных заданий, связанных с освоением основ ведения единоборства – маневрирование по ковру в различных

взаимоположениях, уходов и освобождений от захватов, осуществления захватов и их решения приемами и т.п.

Периодизация тренировки на первом году обучения достаточно условна, поскольку главной задачей является ознакомление занимающихся с основными средствами подготовки борца, с особенностями соревновательного единоборства через участие в соревнованиях по специализированным игровым комплексам и по правилам мини-борьбы.

На 2-3-м годах обучения периодизация тренировочного процесса носит более выраженный характер, поскольку борцы этого возраста участвуют в цикле соревнований, подготовка к которым требует различной направленности средств, применяемых на отдельных этапах подготовительного и соревновательного периода.

В приложении приводятся основные средства подготовки борцов и методические особенности их применения (см. приложение табл. 14-16).

3.1.2. Предметная область ОБЩАЯ ФИЗИЧЕСКАЯ ПОДГОТОВКА (для всех групп)

В этом разделе приводятся упражнения, знакомство с которыми начинается в группах начальной подготовки и продолжается на протяжении всех лет занятий борьбой.

Одно из главных требований, которое следует учитывать в процессе планирования тренировочных занятий, заключается в том, чтобы средства, вводимые в тренировку, постепенно обновлялись и усложнялись. Это необходимо для того, чтобы обеспечить расширение и пополнение запаса двигательных координации (умений и навыков), необходимых в спортивной борьбе, поскольку благоприятным моментом для координационной подготовки, как отмечалось выше, является возраст 10-12 лет.

Строевые и порядковые упражнения: общие понятия о строевых упражнениях и командах. Действия в строю, на месте и в движении: построение, расчет, рапорт, приветствие, повороты, перестроения, размыкания и смыкания строя, перемена направления движения, остановка во время движения, шагом и бегом, переход с шага на бег и с бега на шаг, изменение скорости движения.

Ходьба: обычная, спиной вперед, боком; на носках, пятках, наружном крае стопы, разворачивая стопу (внутрь, наружу); в полуприседе, приседе; ускоренная; спортивная; с выпадами; на коленях, на четвереньках, скрещивая ноги выпадами; перекатами с пятки на носок; приставным шагом в одну и другую сторону и др.

Бег: на короткие дистанции из различных стартовых положений; на средние и длинные дистанции; по пересеченной местности (кросс), с преодолением различных препятствий по песку, воде; змейкой; вперед, спиной вперед, боком; с высоким подниманием бедра, касаясь пятками ягодиц, с поворотом на носках; в равномерном и переменном (с

ускорениями) темпе; мелким и широким шагом; с изменением направления и др.

Прыжки: в длину и высоту с места и с разбега; на одной и двух ногах; со сменой положения ног; с одной ноги на другую; с двух ног на одну; с одной ноги на две; вперед, назад, боком, с поворотами, с вращением; выпрыгивание на возвышение разной высоты; спрыгивание с высоты; в глубину; через скакалку; опорные через козла, коня и др.

Метания: теннисного мяча, гранаты, набивного мяча, камня, вперед из-за головы, из положения руки внизу, от груди; назад; толкание ядра, набивного мяча и других отягощений.

Переползания: на скамейке вперед, назад; на четвереньках; на коленях вперед, назад, влево, вправо, с поворотом на 360°; стоя на мосту; через несколько предметов; «змейкой» между предметами; подтягиваться на скамейке, лежа на животе, стоя на коленях, сидя на бревне с помощью рук и ног; перелезть через препятствия; в упоре сидя сзади согнув ноги вперед, назад, вправо, влево, с вращением; с переходом из упора лежа в упор сидя сзади (не отрывая рук от пола).

Упражнения без предметов:

а) *упражнения для рук и плечевого пояса* – одновременные, переменные и последовательные движения в плечах, локтевых и лучезапястных суставах (сгибание, разгибание, отведение, приведение, повороты, маховые движения, круговые движения); сгибания и разгибания рук в упоре лежа (ноги на полу, на гимнастической скамейке, с опорой ногами о стену) и др.;

б) *упражнения для туловища* – упражнения для формирования правильной осанки (наклоны вперед, назад и в стороны из различных исходных положений и с различными движениями руками); дополнительные пружинистые наклоны; круговые движения туловищем; прогибания лежа лицом вниз с различными положениями и движениями руками и ногами; переходы из упора лежа в упор лежа боком, в упор лежа спиной; поднятие ног и рук поочередно и одновременно; поднятие и медленное опускание прямых ног; поднятие туловища, не отрывая ног от ковра; круговые движения ногами (педалирование) и др.;

в) *упражнения для ног* – в положении стоя различные движения прямой и согнутой ногой; приседания на двух и на одной ноге; маховые движения; выпады с дополнительными пружинистыми движениями; поднятие на носки; различные прыжки на одной и на двух ногах на месте и в движении; продвижение прыжками на одной и на двух ногах и др.;

г) *упражнения для рук, туловища и ног* – в положении сидя (лежа) различные движения руками и ногами; круговые движения ногами; разноименные движения руками и ногами на координацию; маховые движения с большой амплитудой; упражнения для укрепления мышц кистей и сгибателей пальцев рук; отталкивания обеими руками и одной рукой от стены, пола; наклоны и повороты туловища, упражнения для развития гибкости и на расслабление и др.;

д) *упражнения для формирования правильной осанки* – стоя спиной возле вертикальной плоскости, согнуть ногу, выпрямить и отвести в сторону; то же с подниманием на носки; наклоны туловища вправо, влево, не отрываясь от плоскости; из основной стойки, прижавшись затылком, плечами, ягодицами, пятками к вертикальной плоскости, отойти на несколько шагов вперед, сохраняя строго вертикальное положение, и вернуться в исходное положение; поднимание рук в стороны, вверх, прижавшись спиной к вертикальной плоскости; то же в приседе; удержание груза (150-200 г) на голове; в основной стойке, руки на поясе, поднимание на носки и опускание на всю стопу; в том же и.п. пройти заданное количество шагов по коридору шириной 15 см, обозначенному на полу нитями (скалками), то же с приседаниями; ходьба по линии с касанием пальцами пяток; передвижение боком по гимнастической стенке; ходьба по рейке гимнастической скамейки, руки за головой, плечи развернуты; стоя на одной ноге, другую поднять вперед, отвести в сторону и назад, согнуть, подтянуть к себе; ходьба с различной постановкой стопы (ноги прямые, руки за головой) – ходьба по обручу, гимнастической палке, канату; захват мелких предметов сводом стопы;

е) *упражнения на расслабление* – из полунаклона туловища вперед – приподнимание и опускание плеч с полным расслаблением, свободным покачиванием и встряхиванием рук; из положения руки вверх, в стороны – свободное опускание, покачивание и потряхивание расслабленных рук; из полунаклона туловища в стороны – встряхивание свободно висящей расслабленной руки и кисти; махи свободно висящими руками при поворотах туловища; из стойки на одной ноге на скамейке – махи, свободные покачивания, встряхивания другой ноги; из основной стойки или стойки ноги врозь, руки вверху – расслабление мышц рук, туловища и ног до положения присев согнувшись и др.;

ж) *дыхательные упражнения* – синхронное чередование акцентированного вдоха (короткого, энергичного, шумного) с выдохом (с частотой – вдох в секунду); повороты головы с одновременным вдохом; покачивания головы влево-вправо с одновременным вдохом; движения головы вверх-вниз с одновременным вдохом; движения головы вверх-вниз с одновременным вдохом; движения согнутых в локтях рук перед грудью с касанием разноименных плеч ладонями и одновременным вдохом; наклон туловища вперед с одновременным вдохом; ритмичные акцентированные вдохи при наклоне туловища вперед и его выпрямлении; перенос веса туловища с акцентированными вдохами на каждое движение, с одной ноги на другую (ноги широко расставлены в стороны); шаги на месте с вдохом на каждый подъем ноги; выпады в стороны); шаги на месте с вдохом на каждый выпад; повороты туловища в стороны с вдохом на каждое движение и др.

Упражнения с предметами:

а) *со скакалкой* – прыжки с вращением скакалки вперед и назад, на одной и обеих ногах, с ноги на ногу, с поворотами, в приседе и полуприседе; два прыжка на один оборот скакалки; с двойным вращением скакалки; со

скрещиванием рук; бег со скакалкой по прямой и по кругу; прыжки в приседе через скакалку, сложенную вдвое, вчетверо; те же прыжки в стойке; прыжки через скакалку, вращаемую одним концом по кругу; опускание скакалки за спину, не сгибая рук; эстафета со скакалками и др.;

б) *с гимнастической палкой* – наклоны и поворот туловища, держа палку в различных положениях; маховые и круговые движения руками; переворачивание, выкручивание и вкручивание; переносы ног через палку (перешагиванием и прыжком); подбрасывание и ловля палки; упражнения вдвоем с одной палкой (с сопротивлением); упор палкой в стену – поворот на 360°; переворот вперед с упором палкой в ковер (с разбега и без разбега); кувырки с палкой (вперед, назад); перекаты в сторону с палкой вверху (не касаясь палкой ковра) и др.;

в) *упражнения с теннисным мячом* – броски и ловля мяча из положения сидя (стоя, лежа) одной и двумя руками; ловля мяча, отскочившего от стенки; перебрасывание мяча на ходу и при беге; метание мяча в цель (мишень) и на дальность (соревновательного характера);

г) *упражнения с набивным мячом* (вес мяча 1-2 кг) – вращение мяча пальцами; сгибание и разгибание рук; круговые движения руками; сочетание движений руками с движениями туловищем; маховые движения; броски и ловля мяча с поворотом и приседанием; перебрасывание по кругу и друг другу из положения стоя (стоя на коленях, сидя, лежа на спине, на груди) в различных направлениях, различными способами (толчком от груди двумя руками, толчком от плеча одной рукой, двумя руками из-за головы, через голову, между ногами); броски и подкидывания мяча одной и двумя ногами (в прыжке); эстафеты и игры с мячом; соревнования на дальность броска одной и двумя руками (вперед, назад) и др.;

д) *упражнения с гантелями* (вес до 1 кг) – поочередное и одновременное сгибание рук; наклоны и повороты туловища с гантелями в вытянутых руках; приседания с различными положениями гантелей; вращение гантелей, захваченных за ручки, за головки в положении руки внизу, вверху, впереди, в стороне; поднятие гантелей вверх одновременно и попеременно через стороны, впереди, от плеч; встречные движения гантелями вверх-вниз (вправо, влево, кругами; «удары» руками с гантелями перед собой; наклоны и повороты туловища с гантелями в руках (руки за головой, в стороны, впереди, вверху); жонглирование гантелями – броски и ловля за ручку (головку) без вращения, с вращением в полете (0,5-2 оборота), с вращением из руки в руку и др.;

е) *упражнения с гириями* для учебно-тренировочных групп 3-го года обучения и старше (15-16 лет) – поднятие гири на грудь двумя и одной руками с пола, из виса (на уровне колен выжимание гири от груди двумя и одной руками; то же из-за головы; вращение гири на весу в наклоне; вырывание гири вверх двумя руками, сгибая и не сгибая руки; то же одной рукой (из виса, с пола); вращение гири вокруг головы (вокруг туловища) с захватом двумя руками, одной рукой; одновременное и поочередное поднятие двух гирь на грудь, выжимание от груди, вырывание вверх на

прямые руки; повороты и наклоны с гирей в руках; приседания с гирей в руках (у груди, на плече, за головой, за спиной, в выпрямленных руках). *Жонглирование* – бросить гирю и поймать другой рукой; то же, но поймать той же рукой без вращения, вращая дужкой от себя вверх, от себя в сторону, к себе внутрь, к себе вниз; то же, но поймать гирю после вращения разными способами другой рукой; бросить гирю и поймать доньшком на ладонь; жонглирование в парах и др.;

ж) *упражнения со стулом* – поднятие стула за спинку двумя (одной) руками (руки не сгибать); поднятие за две ножки (одну ножку) двумя (одной) руками; стойка на руках с упором в спинку и сиденье стула; стоя сбоку захватить стул за спинку и сиденье, перенести ноги через стул, сесть на сиденье и вернуться в и.п. (сиденья ногами не касаться); наклоны назад, сидя на стуле (с зафиксированными ногами) и др.

Упражнения на гимнастических снарядах:

а) *на гимнастической скамейке* – упражнения на равновесие – в стойке на одной ноге махи другой ногой, вращение рук в различных направлениях, вращение туловища; прыжки на двух ногах, с одной на другую, на одной ноге с поворотом на 90°, 180°, 360°; сидя на скамейке поочередное и одновременное сгибание и разгибание ног; сидя верхом на скамейке поочередные наклоны к правой и левой ногами; наклоны к ноге, поставленной на скамейку; сидя на скамейке, прогибаясь коснуться головой ковра и вернуться в и.п.; поднятие и опускание ног в седе углом на скамейке; сидя на скамейке с зафиксированными ногами наклоны назад (ноги закреплены за другую скамейку, за нижнюю перекладину гимнастической стенки или удерживаются партнером); лежа на спине садиться и ложиться на скамейку; в том же и.п., сгибаясь, доставать ногами скамейку за головой); прыжки через скамейку на двух (одной) ногах, стоя к ней лицом, спиной, боком; ходьба и бег по наклонной скамейке (скамейку закрепить за рейку гимнастической стенки); лежа на наклонной скамейке ногами вверх, руки за головой, сгибание и разгибание туловища; лежа на спине на наклонной скамейке головой вверх, держась руками за рейку, сгибаясь доставать ногами до рейки; поднятие скамейки группой и переставление ее в другую сторону (группа в колонне по одному боком к скамейке) и др.;

б) *на гимнастической стенке* – передвижение и лазанье с помощью и без помощи ног, стоя на разной высоте; прыжки вверх с рейки на рейку одновременным толчком руками и ногами; прыжки в стороны, сверху вниз, подтягивания на верхней рейке в висе лицом к стенке, спиной к стенке; в висе на верхней рейке поднятие ног до касания рейки; угол в висе; раскачивания в висе; вис па стенке ноги в сторону, хватом за рейки на разной высоте («флажок»); соскоки из вися спиной к стенке, лицом к стенке (выполняются с толчком и без толчка ногами); из вися вниз головой спиной к стенке, сгибаясь, коснуться ногами пола; из упора хватом сверху за 4-6 рейку снизу (на расстоянии более 1 м от стенки) коснуться грудью пола и вернуться в и.п. (руки и ноги во время упражнения не сгибать); сидя спиной к стенке

(хват за рейку над головой), прогнуться, не сгибая рук, выйти в стойку и вернуться в и.п.; стоя лицом к стенке (хват рейки на уровне груди), махи ногой с возможно большей амплитудой; стоя лицом к стенке, коснуться ногой рейки как можно выше, прыжки на другой ноге (ногу отставлять от стенки возможно дальше); стоя лицом к стенке на расстоянии 1-2-х шагов (хват рейки на уровне плеч), махи ногой назад одновременно с наклоном вперед и др.;

в) *на кольцах и перекладине* – подтягивание с разным хватом (ладонями к себе и от себя, широким и узким); подъем силой; висы на согнутых руках, головой вниз, на коленях, на носках; раскачивание вперед, назад, в стороны, круговое; соскоки вперед, назад, в стороны и др.;

г) *на канате и шесте* – лазанье с помощью ног, без помощи ног, в положении сед углом; раскачивание в висе на канате; прыжки на дальность, держась за канат и раскачиваясь; прыжки, держась за канат, через препятствие (условное); завязывание на канате; прыжки с каната на канат; лазанье и передвижение по горизонтальному канату (шесту) с помощью и без помощи ног;

Плавание: обучение умению держаться на воде, погружаться в воду, выплывать; изучение техники различных способов плавания; проплывание коротких (25-100 м) дистанций на время; игры на воде.

Гребля на народных лодках.

Передвижение на велосипеде: по пересеченной местности, по незнакомым лесным тропам, по дорожке стадиона на время и др.

Подвижные игры и эстафеты: с элементами бега, прыжков, ползания, лазанья, метаний, кувырков; с переноской, расстановкой и собиранием предметов; переноской груза; с сохранением равновесия; со скакалками, набивными мячами, элементами спортивных игр; комбинированные эстафеты с применением перечисленных элементов в различных сочетаниях.

Спортивные игры: баскетбол, гандбол, регби, футбол – ознакомление с основными элементами техники, тактики и правилами соревнований; двусторонние игры.

3.1.3. Предметная область: Вид спорта

(для всех групп)

Простейшие формы борьбы – отталкивание руками, стоя друг против друга на расстоянии одного шага; перетягивание одной рукой, стоя правым (левым) боком друг к другу; перетягивание из положения сидя ноги врозь, упираясь ступнями; выталкивание с ковра, сидя спиной друг к другу, упираясь ногами и руками; выталкивание или вынесение партнера за ковер в стойке; выведение из равновесия без помощи рук, стоя на одной ноге лицом друг к другу; борьба за захват руки (рук, ноги, ног) после захвата ноги противником, на коленях, на кушаках, ногами лежа, за предмет (мяч, гимнастическую палку), борьба за площадь ковра в парах, за мяч между командами – стоя, стоя на коленях с применением захватов, подножек и т.д. «бой петухов», «бой всадников», перетягивание каната и др.

Упражнения для укрепления моста – движения в положении на мосту вперед-назад, с поворотом головы, с различными положениями рук; упражнения в упоре головой, в ковер – движения вперед-назад, в сторону, кругообразные; забегание вокруг головы; вставание (падение) на мост, стоя на коленях, с приседа, со столки и уходы с моста; перевороты с моста через голову, переворот вперед через голову (не касаясь ковра лопатками); движения в упоре головой в ковер под стенкой (находясь спиной к стенке, с партнером, одерживающим ноги. Движения на мосту, удерживая набивной мяч, гири, штангу, с партнером, сидящим на бедрах, на груди. Перевороты с моста, забегание вокруг головы, держась за ноги партнера, гирию, штангу, с преодолением усилий партнера (при дожиме) с различными захватами.

Упражнения для изучения и совершенствования технических действий.

Имитационные упражнения – упражнения, сходные по структуре с элементами техники борьбы (например, имитация движения атакующего при выполнении бросков через спину, прогибом или отдельных их частей).

Упражнения с манекеном. Поднимание лежащего или стоящего манекена из различных исходных положений и с разнообразными захватами для совершенствования силы групп мышц, необходимых при выполнении изучаемых или излюбленных приемов. Броски манекена через спину, прогибом, мельницей, наклоном без действий и с действиями ногами.

Упражнения для развития скорости. Общеразвивающие гимнастические упражнения, выполняемые в быстром темпе. Пробегание коротких отрезков 5, 10, 30, 60, 100 м на время челночный бег; различные прыжки с разбега. Игра в баскетбол, ручной мяч, футбол, хоккей в нападении, полузащите в непродолжительные отрезки времени. Быстрая смена деятельности (выполнения упражнения) и внезапно подаваемым сигналам. Выполнение специальных упражнений борца, приемов на время. Вызов партнера на проведение приема и использование его движения для проведения приема, контрприема; комбинационная борьба до завершения ситуации. Ведение схватки с быстрым, легким партнером; с частой заменой партнеров; на демонстрацию технических действий («показательной»).

Упражнения для развития силы. Общеразвивающие упражнения для шеи, рук, туловища, ног с отягощениями (набивной мяч, гантели, гири, штанга, камни, бревна и др. предметы). Упражнения на гимнастических снарядах, настенных эспандерах, станке для развития физических качеств (типа АРЗ) на максимальное количество раз при одном подходе. Выполнение жима, толчка, рывка штанги, гири большого веса. Упражнения, игры в преодолении сопротивления партнера, переноске груза, партнера. Упражнения на мосту со штангой, гириями, партнером, сидящим на бедрах, груди. Дожимы, уходы и контрприемы с уходом с моста.

Упражнения для развития ловкости. Различные общеразвивающие упражнения на координацию движения, акробатические упражнения, упражнения на батуте, гимнастические упражнения в равновесии, опорных прыжках. Подвижные и спортивные игры, прыжки в воду; спуск с гор на

лыжах и др. Выполнение сложных специальных упражнений борца на мосту, с манекеном, партнером; упражнений из необычных исходных положений; с включением неизвестных элементов приемов, защит, контрприемов и комбинаций.

Упражнения для развития гибкости. Общеразвивающие упражнения, выполняемые с большой амплитудой движения (маховые, пружинистые), то же с помощью партнера, с отягощением, гимнастической палкой, скакалкой. Акробатические упражнения: мост, фляк, перевороты, шпагат и др. Специальные упражнения борца: вставание со стойки на мост, движения на мосту, перевороты с моста, забегание вокруг головы; выполнение элементов переворотов перекатом, разгибанием в партере; бросков прогибом в стойке.

Упражнения для развития выносливости. Общеразвивающие и специальные упражнения борца, выполняемые в течение длительного времени, без снижения интенсивности. Многократное выполнение упражнений с отягощением, гимнастических упражнений в висах и упорах, лазанье. Бег на средние (400-600 м) и длинные дистанции, кроссы 3-5 км, походы в горы. Лыжные гонки 5-10 км, преодоление подъемов. Игра в баскетбол, ручной мяч, регби, футбол, хоккей, водное поло и др. более длительное время. Многократное выполнение приемов с манекеном, партнером в высоком темпе. Ведение схватки со спрутами, с частой заменой партнеров, по формуле, превышающей соревновательную.

Основные положения в борьбе

Стойка: фронтальная, левосторонняя, правосторонняя, низкая, средняя, высокая.

Партер: высокий, низкий, положение лежа на животе, на спине, стойка на четвереньках, на одном колене, мост, полумост.

Положения в начале и конце схватки, формы приветствия.

Дистанции: ближняя, средняя, дальняя, вне захвата.

Элементы маневрирования

В стойке: передвижение вперед, назад, влево, вправо; шагами, с подставлением ноги; нырками и уклонами; с поворотами налево - вперед, направо - назад, направо - кругом на 180°.

В партере: передвижение в стойке на одном колене; выседы в упоре лежа вправо, влево; подтягивания лежа на животе, отжимания волной в упоре лежа; повороты на боку вокруг вертикальной оси; передвижения вперед и назад лежа на спине с помощью ног; движения на мосту; лежа на спине перевороты сгибанием ног в тазобедренных суставах.

Маневрирования в различных стойках (левой-правой, высокой -низкой и т.п.); знакомство со способами передвижений и действий в заданной стойке посредством игр в касания; маневрирование с элементами произвольного выполнения блокирующих действий и захватов (наряду с выбором способов перемещений учащиеся самостоятельно «изобретают», апробируют в действии способы решения поставленных задач – коснуться рукой (двумя)

обусловленного места, части тела соперника, используя какой-либо захват, упор, рывок и т.п.).

Защита от захвата корпуса – из различных стоек отбрасывание ног.

3.2.1. ОСВОЕНИЕ ЭЛЕМЕНТОВ ТЕХНИКИ И ТАКТИКИ

3.2.2. Этап БУС(1-2-3-й годы обучения, 10-13 лет)

Техника борьбы в стойке

Перевод рывком: перевод рывком за руку.

Переводы нырком: перевод нырком захватом шеи и туловища.

Переводы вращением (вертушка): перевод вращением захватом руки сверху.

Броски подворотом (бедро): бросок подворотом захватом руки через плечо; бросок подворотом захватом руки под плечо; бросок подворотом захватом руки сзади (сверху) и шеи.

Броски поворотом (мельница): бросок поворотом захватом руки на шее и туловища.

Техника борьбы в партере

Перевороты скручиванием; переворот рычагом; переворот скручиванием захватом рук сбоку; переворот скручиванием захватом дальней руки сзади-сбоку. Приемы защиты.

Контрприемы: бросок подворотом захватом руки под плечо, переворот за себя захватом одноименного плеча и шеи.

Перевороты забеганием: переворот забеганием захватом шеи из-под плеча; переворот забеганием с «ключом» и предплечьем на плече.

Перевороты переходом: переворот переходом с «ключом» и захватом подбородка другого плеча.

Захваты руки на «ключ»: одной рукой сзади; двумя руками сзади; одной рукой спереди; двумя руками сбоку; с упором головой в плечо; толчком противника в сторону; рывком за плечи; с помощью рычага ближней руки. Защита.

Контрприемы.

Способы сбивания противника на живот.

Способы освобождения руки, захваченной на ключ.

Комбинации приемов:

1. Перевод рывком за руку:

- а) перевод рывком за другую руку;
- б) бросок через спину захватом руки через плечо;
- в) сбивание захватом туловища;
- г) сбивание захватом руки двумя руками.

2. Бросок подворотом захватом руки через плечо:

- а) перевод рывком за руку;
- б) сбивание захватом руки двумя руками;
- в) бросок поворотом захватом руки двумя руками;
- г) сбивание захватом туловища и руки.

Выполнение бросков, защиты, и контрприемов.

Тактика борьбы

1-й год обучения – простейшие способы тактическое подготовки для проведения приемов (сковывание, маневрирование, выведение из равновесия и др.) изучаются одновременно с освоением приемов.

2-3-й годы обучения – способы тактической подготовки для проведения приемов изучаются одновременно с освоением приемов. Благоприятные положения для проведения контрприемов, комбинаций изучаются в процессе совершенствования техники и тактики борьбы.

Подготовка к соревнованиям

1-й год обучения – применение изученных тактических и технических действий в условиях тренировочной схватки.

2-3-й годы обучения – применение изученных технических действий в условиях тренировочной схватки, схватки по демонстрации техники. (Наиболее подготовленные занимающиеся могут принять участие в 1-2 соревнованиях).

БУС (4-6-й годы обучения, 13-14 лет)

Совершенствование ранее изученных и освоение новых приемов, защит, контрприемов, комбинаций, а также наиболее сложных контрприемов, к ранее освоенным приемам.

Техника борьбы в стойке

Переводы рывком: переводы рывком захватом одноименного запястья и туловища.

Переводы нырком: переводы нырком захватом туловища с дальней рукой; перевод вращением захватом руки снизу.

Броски подворотом: бросок подворотом захватом шеи с плечом; бросок подворотом захватом руки сверху (снизу) и туловища.

Броски наклоном: бросок наклоном захватом туловища с рукой.

Броски поворотом (мельница): бросок поворотом захватом руки двумя руками на шее (одноименной рукой на запястье, разноименной – за плечо снаружи); бросок поворотом захватом шеи сверху и одноименного плеча.

Сваливание сбиванием (сбивание): сбивание захватом руки двумя руками; сбивание захватом туловища.

Защита.

Контрприемы.

Примерные комбинации приемов в стойке:

Перевод рывком за руку: сбивание захватом туловища с рукой; бросок прогибом захватом туловища с рукой; бросок наклоном захватом руки и туловища сбоку; сбивание захватом туловища; бросок прогибом захватом туловища.

Перевод нырком захватом шеи и туловища: бросок подворотом захватом руки сверху и шеи; бросок прогибом захватом шеи и туловища сбоку; бросок прогибом захватом руки и туловища сбоку.

Перевод вращением захватом руки сверху: сбивание захватом туловища; сбивание захватом туловища и рукой; бросок прогибом захватом туловища; бросок прогибом захватом туловища с рукой; перевод захватом туловища; бросок наклоном захватом туловища; бросок наклоном захватом туловища с рукой; бросок через спину захватом руки через плечо.

Техника борьбы в партере

Перевороты борьбы скручиванием: перевороты скручиванием захватом шеи из-под плеча и другой руки снизу; переворот скручиванием захватом шеи из-под дальнего плеча.

Перевороты забеганием: переворот забеганием захватом шеи из-под плеч.

Перевороты перекатом: переворот перекатом захватом шеи из-под плеча и туловища снизу.

Перевороты прогибом с ключом и захватом другой руки снизу; переворот прогибом с ключом и захватом туловища снизу.

Перевороты накатом: переворот накатом захватом туловища рукой.

Защита.

Контрприемы.

Комбинации приемов в партере:

Переворот скручиванием захватом рук сбоку.

Переворот рычагом; переворот скручиванием за себя захватом рук сбоку и шеи; переворот обратным захватом туловища; переворот захватом шеи и туловища снизу.

Переворот скручиванием захватом предплечья изнутри.

Переворот накатом захватом предплечья изнутри и туловища сверху; переворот забеганием захватом шеи из-под и предплечья дальней руки изнутри;

переворот захватом разноименного запястья сзади сбоку; переворот обратным захватом туловища.

Переворот перекатом захватом шеи сверху и туловища снизу.

Переворот обратным захватом туловища; бросок прогибом обратным захватом туловища; переворот прогибом захватом шеи с плечом сбоку; переворот захватом рук сбоку.

Переворот накатом захватом туловища.

Переворот накатом захватом туловища в другую сторону; бросок прогибом захватом туловища сзади.

Тактика борьбы

Тактическая подготовка изучаемых приемов и контрприемов. Благоприятные положения для связи данного приема с другими в комбинацию изучаются в процессе совершенствования выполнения приемов. Тактика ведения схватки. Составление плана схватки с известным соперником и его реализация.

Тактическая подготовка проведения изучаемых приемов, контрприемов и комбинаций. Тактика ведения схватки. Тактика выступления в

соревнованиях.

Подготовка и участие в соревнованиях

Тренировочные схватки различной продолжительности; 2-3 схватки в течение одного занятия с разными партнерами, с партнерами различными по весу, росту, силе, скорости и т.д.; с различными заданиями; в различных положениях (партере, стойке). Применение изученной техники и тактики в условиях соревнований (с борцом не ниже II юношеского разряда).

Каждый занимающийся должен принять участие в 5-6 соревнованиях в течение года.

Применение изученной техники и тактики в условиях соревнований (с борцом не ниже I юношеского разряда).

Занимающиеся должны участвовать в 6-8 соревнованиях в течение года.

3.2. Предметная область : Теоретические основы физической культуры и спорта

Примерный план по теоретической подготовке представлен в табл. 17. В содержании учебного материала выделено 16 основных тем, которые охватывают минимум знаний, необходимых учащимся спортивных школ для успешного овладения навыками инструктора и судьи по спортивной борьбе

Теоретическая подготовка может проводиться не только в форме теоретических занятий, лекций, бесед, но и как элемент практических занятий непосредственно в процессе спортивной тренировки. В этих случаях теоретические занятия органически связаны с физической, технико-тактической, морально-волевой подготовкой. В процессе теоретических занятий целесообразно шире использовать активные методы обучения: проблемный Метод анализа конкретных ситуаций, программированное обучение.

Теоретические знания должны иметь определенную целевую направленность: вырабатывать у занимающихся умение использовать полученные знания на практике в условиях тренировочных занятий.

Учебный материал распределяется на весь период обучения на этапах начальной подготовки и тренировочном этапе. При проведении теоретических занятий следует учитывать возраст занимающихся и излагать материал в доступной им форме. В зависимости от конкретных условий работы в план теоретической подготовки можно вносить коррективы. В данном разделе Программы приводится примерный перечень тем теоретических занятий и краткое их содержание.

Темы теоретического материала

ТЕМА 1. ФИЗИЧЕСКАЯ КУЛЬТУРА И СПОРТ В РФ

Место и роль физической культуры и спорта в жизни общества. Основные формы физической культуры и спорта: физическое воспитание и физическая подготовка к конкретной деятельности; оздоровительно-восстановительная физическая культура; физическая культура и спорт как

форма досуга; спортивная деятельность, направленная на достижение наивысших результатов в выбранном виде спорта.

ТЕМА 2. СПОРТИВНАЯ БОРЬБА В РФ

Борьба – старейший самобытный вид физических упражнений. Широкое отображение ее в исторических летописях и памятниках народного эпоса. Виды и характер самобытной борьбы у различных народов нашей страны. Зарождение спортивной борьбы в России. Виды спортивной борьбы. Профессиональная борьба и ее лучшие представители.

ТЕМА 3. ВЛИЯНИЕ ЗАНЯТИЙ БОРЬБОЙ НА СТРОЕНИЕ И ФУНКЦИИ ОРГАНИЗМА СПОРТСМЕНА

Краткие сведения о строении организма человека. Влияние систематических занятий физической культурой и спортом на укрепление здоровья, развитие физических качеств: силы, быстроты, ловкости, гибкости, выносливости, формирование правильной осанки и гармонического телосложения, повышение умственной и физической работоспособности. Определение понятия «физическое развитие». Основные показатели физического развития: рост, вес, окружность грудной клетки, плеча, бедра, голени; кистевая и стантовая динамометрия; жизненная емкость легких; осанка, состояние костного скелета, мускулатуры, кожи; жировые отложения, пропорции тела и др. Возрастная периодизация роста и развития детского организма в процессе занятий борьбой. Краткая характеристика основных систем организма. Нервная система и ее роль в жизнедеятельности организма. Костно-мышечная система, ее строение и функции. Сердечно-сосудистая система. Система дыхания и ее значение для жизнедеятельности организма. Влияние занятий борьбой на физическое развитие подростка.

ТЕМА 4. ГИГИЕНА, ЗАКАЛИВАНИЕ, ПИТАНИЕ И РЕЖИМ БОРЦА Общее понятие о гигиене физической культуры и спорта. Личная гигиена борца: рациональный распорядок дня, уход за телом, избавление от вредных привычек. Гигиенические требования к спортивной одежде и обуви.

Гигиенические основы режима труда и отдыха юного спортсмена. Основные элементы режима для их выполнения. Примерная схема режима дня юного борца. Гигиенические правила занятий физическими упражнениями. Правила выполнения утренней зарядки, физкультурной паузы, физкультминутки.

Гигиенические основы закаливания. Основные правила и средства закаливания. Методика применения основных закаливающих процедур. Общие понятия об инфекционных заболеваниях при занятиях борьбой и мерах их предупреждения. Основные методы закаливания. Закаливающее воздействие занятий спортом. Гигиенические требования к питанию. Основы рационального питания. Основные пищевые вещества (белки, жиры, углеводы, витамины, минеральные вещества), их значение и потребность в них при занятиях борьбой. Режим приема пищи. Особенности поддержания весового режима перед соревнованиями. Питание в период соревнований. Гигиеническое значение парной бани и сауны для борца. Правила пользования парной баней и сауной. Калорийность пищевых рационов и

контроль за калорийностью питания. Режим питания борца на разных этапах подготовки. Способы постепенного снижения веса перед соревнованиями. Контроль за состоянием здоровья в период снижения веса. Методика снижения веса в процессе тренировки за счет ограничения питания.

ТЕМА 5. ТЕХНИКА БЕЗОПАСНОСТИ И ПРОФИЛАКТИКА ТРАВМАТИЗМА НА ЗАНЯТИЯХ БОРЬБОЙ

Правила поведения на занятиях и соревнованиях по борьбе и другим видам спорта. Общие сведения о травмах и причинах травматизма в борьбе. Запрещенные действия в борьбе. Техника безопасности при выполнении различных общеподготовительных и специально-подготовительных упражнений борца. Страховка и помощь. Причины возникновения спортивных травм на занятиях по борьбе: недостаточная физическая и техническая подготовленность борцов; неудовлетворительное состояние ковра, матов, мест занятий, неправильная раскладка матов, отсутствие или неправильное расположение обкладных матов при расположении ковра вблизи стен, радиаторов отопления, мебели; неряшливость в одежде или отсутствие специальной формы и обуви; тренировка в болезненном состоянии; несоблюдение борцом личной гигиены (длинные ногти, волосы) и др.. Мероприятия по профилактике и оказанию первой доврачебной помощи при некоторых предпатологических состояниях, заболеваниях и спортивных травмах у юных борцов (перетренировка, обморок, гравитационный шок, коллапс, сотрясение мозга, ушиб головы, растяжение и разрывы связок, мышц и сухожилий, вывихи, переломы, раны, кровотечения). Виды травм в спортивной борьбе. Общие принципы оказания первой медицинской помощи при травмах. Остановка кровотечений, наложение мягких повязок. Помощь при ушибах, растяжениях, вывихах, переломах. Действие высокой температуры: ожог, тепловой удар, солнечный удар. Действие низкой температуры: обморожение, общее замерзание. Помощь пострадавшим. Оказание первой помощи при обмороке, шоке, попадании инородных тел в глаза и уши. Приемы искусственного дыхания. Переноска и перевозка пострадавших.

ТЕМА 6. ВРАЧЕБНЫЙ КОНТРОЛЬ, САМОКОНТРОЛЬ, СПОРТИВНЫЙ МАССАЖ

Самоконтроль в процессе спортом. Дневник самоконтроля. Простейшие способы самоконтроля за показателями физического развития борца. Объективные и субъективные показатели самоконтроля. Способы оценки физического состояния на основе измерения пульса.

Оценка настроения, сна, аппетита, переносимости физических нагрузок, самочувствия.

Значение врачебного контроля при занятиях спортом. Определение и оценка состояния здоровья, физического развития и функциональных возможностей юных борцов. Методы врачебных наблюдений. Врачебно-педагогические наблюдения в процессе занятий борьбой.

Краткие сведения о массаже. Показания и противопоказания к массажу. Простейшие приемы массажа. Последовательность простейших

массажных приемов.

Значение и содержание врачебного контроля при занятиях физической культурой и спортом. Краткие сведения о показаниях и противопоказаниях к занятиям борьбой. Понятие об утомлении и переутомлении. Внешние признаки утомления. Причины и меры предупреждения переутомления у юных борцов. Способы определения и оценки физического развития. Особенности врачебного контроля за детьми и подростками.

ТЕМА 7. ОСНОВЫ ТЕХНИКИ И ТАКТИКИ БОРЬБЫ

Понятие о спортивной технике. Роль технических действий в спортивной борьбе. Элементы техники борьбы: основные положения борца, способы передвижения, захваты, блоки и упоры, приемы. Понятие о спортивной тактике. Роль тактики в спортивной борьбе. Элементы тактики: маневрирование, смена захватов и направлений передвижения, выведение из равновесия, комбинации технических действий. Простейшие тактические подготовки к проведению приемов. Классификация и терминология спортивной борьбы. Основные группы приемов в стойке (броски, переводы, сваливания) и партере (броски, перевороты, удержания, выходы наверх) с различными захватами и в различных направлениях. Определение основных понятий («прием», «защита», «контрприем» и др.).

Значение техники и тактики для становления мастерства борца. Требования к поведению занимающихся на занятиях и соревнованиях по борьбе. Техника безопасности и предотвращения травм при занятиях с использованием тренажеров и технических средств. Меры страховки и самостраховки. Соблюдение формы одежды и правил организации учебно-тренировочного процесса при работе на тренажерах. Функции старшего на снаряде по обеспечению техники безопасности. Техническая подготовка борца (задачи, средства, методы). Технический арсенал борца и закономерности его формирования.

Краткие сведения о биомеханическом анализе техники. Определение понятий: «угол устойчивости», «площадь опоры», «опорные поверхности». Факторы, определяющие устойчивость борца.

Биомеханические основы рациональной техники. Совершенствование спортивной техники в процессе становления спортивного мастерства. Этапы совершенствования спортивной техники.

Взаимосвязь технической и физической подготовки. Понятия «базовая техника», «индивидуальная техника», «коронная техника». Задачи, средства и методы совершенствования индивидуального технического мастерства борца.

Значение тактики для становления мастерства борца, ее взаимосвязь с техникой. Разделы тактики: тактика проведения приемов, тактика ведения схватки, тактика участия в соревновании. Сочетание различных средств тактики для достижения победы в схватке.

Составление тактического плана схватки на основе анализа мастерства возможных противников и с учетом физической, технической, тактической, психологической подготовленности спортсмена. Основные средства тактики

борца: техника, физическая, моральная и волевая подготовка. Основные тактические действия: изучение противника (разведка), маневрирование (перемена стойки, взаимоположения, захваты), вызов определенных действий противника, маскировка (скрытие) собственных намерений и действий, нападение, защиты, контрнападение. Способы тактической подготовки выполнения основных технических действий.

ТЕМА 8. ОСНОВЫ МЕТОДИКИ ОБУЧЕНИЯ И ТРЕНИРОВКИ БОРЦА

Общая характеристика методов обучения. Методы разучивания и совершенствования техники спортивной борьбы (рассказ, показ, объяснение, целостный и расчлененный методы и др.) и условия их применения. Схемы разучивания и совершенствования техники борьбы. Обучение и тренировка как единый педагогический процесс. Воспитывающее значение обучения и тренировки. Дидактические принципы обучения (сознательности, активности, наглядности, прочности, доступности, систематичности) и особенности их реализации в учебно-тренировочном процессе по спортивной борьбе.

Понятие о спортивной тренировке. Ее цель, задачи, основное содержание. Понятие о методах обучения и тренировки. Понятие о формах организации занятий. Самостоятельная работа юных спортсменов, ее роль и значение. Особенности начального обучения спортивной технике юных борцов. Последовательность изучения основных технических действий: приемов, защит, контрприемов, комбинаций. Этапы обучения, их задачи и содержание. Методика обучения основным группам приемов. Ошибки, возникающие в процессе технической подготовки, их причины и способы устранения.

Общая характеристика спортивной тренировки. Цель, задачи и содержание тренировки борца. Средства тренировки борца: физические упражнения, мыслительные упражнения, средства восстановления работоспособности. Основные методы тренировки: метод упражнения, игровой, соревновательный.

ТЕМА 9. МОРАЛЬНАЯ И ПСИХОЛОГИЧЕСКАЯ ПОДГОТОВКА

Спортивный характер и его роль в достижении победы над собой и соперником. Умение терпеть как основное проявление воли.

Правила поведения в спортивном коллективе. Понятие о волевых качествах спортсмена. Общая характеристика волевых качеств борца: целеустремленности, смелости и решительности, выдержки и самообладания, инициативности и самостоятельности, настойчивости и упорства.

Преодоление трудностей как основной метод воспитания волевых качеств. Моральный облик и нравственные качества спортсмена. Понятие о спортивной этике и взаимоотношениях между людьми в сфере спорта (отношения с товарищами по секции, по школе, отношения с тренером, врачом, администрацией школы и др.). Специальная психическая подготовка и ее роль в спортивной борьбе.

Понятие о мотивации как предпосылке любой целенаправленной деятельности. Формирование и развитие мотивов, побуждающих к сис-

тематическим занятиям спортом: достижению полезных для общества и личности спортивных результатов, готовности к трудовой, оборонной и другим общественно необходимым видам деятельности.

Преодоление трудностей и воспитание волевых качеств с помощью самомобилизации, самоограничения, самоубеждения, самопобуждения, самопринуждения к безусловному выполнению режима дня, заданий тренера, тренировочной программы, установок на соревнования и постоянного самоконтроля. Средства и методы воспитания специальных волевых качеств борца (соревновательный метод заданий и др.).

Нравственное воспитание спортсмена. Средства и методы нравственного воспитания: убеждение, поощрение, наказание, организация положительного нравственного опыта и др.

Эмоциональные состояния борца. Положительные и отрицательные эмоции. Способы регуляции и саморегуляции эмоциональных состояний.

Понятие об аутогенной, психомышечной и психорегулирующей тренировках

ТЕМА 10. ФИЗИЧЕСКАЯ ПОДГОТОВКА БОРЦА

Понятия об основных физических качествах человека: силе, выносливости, быстроте, гибкости и ловкости. Роль физических качеств в подготовке борца. Понятие о всестороннем и гармоническом развитии борца. Общая характеристика способов измерения основных физических качеств борца: силы, быстроты, выносливости, гибкости, ловкости. Понятие об общей и специальной физической подготовке. Нормативы по общей физической подготовке для борцов 10-12-ти лет. Содержание общей физической подготовки борца. Особенности выбора средств и методов для развития силы, быстроты, выносливости, гибкости и ловкости борца. Взаимосвязь общей физической подготовки с требованиями вида спорта. Специальная физическая подготовка борца, ее задачи и содержание. Характеристика средств и методов специальной физической подготовки, применяемых на различных этапах тренировочного процесса. Взаимосвязь общей и специальной физической подготовки.

ТЕМА 11. ПЛАНИРОВАНИЕ И КОНТРОЛЬ ТРЕНИРОВКИ

Дневник спортсмена и его роль в оценке целесообразности и эффективности учебно-тренировочного процесса, величины и содержания тренировочных нагрузок, роста спортивных достижений. Формы и правила ведения дневника.

Анализ выполнения личных индивидуальных планов тренировки. Коррекция индивидуального плана на следующий цикл подготовки.

ТЕМА 12. ПЛАНИРОВАНИЕ И КОНТРОЛЬ ТРЕНИРОВКИ БОРЦА

Общая характеристика планирования в спортивной борьбе. Виды и документы планирования. Дневник спортсмена, его назначение, правила пользования. Составление перспективного индивидуального плана на четыре года обучения в ДЮСШ. Общая характеристика процесса планирования спортивной тренировки. Цели, задачи и виды планирования. Планирование отдельного тренировочного занятия. Задачи и содержание частей занятия. Разновидности тренировочных занятий. Задачи и содержание учебных, учеб-

но-тренировочных и тренировочных занятий. Составление плана-конспекта занятия. Планирование недельных циклов тренировки. Распределение тренировочных нагрузок в микроцикле.

Основные этапы (мезоциклы) годового цикла тренировки, их задачи и содержание. Индивидуальный план тренировки борца, его содержание и технология составления.

Общая характеристика контроля и учета тренировки. Контрольные нормативы по физической подготовке борца. Контроль за технико-тактической подготовкой. Анализ выполнения личных индивидуальных планов тренировки.

Коррекция индивидуального плана на следующий цикл подготовки.

ТЕМА 13. ПРАВИЛА СОРЕВНОВАНИЙ ПО СПОРТИВНОЙ БОРЬБЕ. ПЛАНИРОВАНИЕ, ОРГАНИЗАЦИЯ И ПРОВЕДЕНИЕ СОРЕВНОВАНИЙ (1 час)

Проведение соревнований по игровым комплексам по правилам мини-борьбы. Весовые категории для борцов 10-12-ти лет.

Оценка технических действий и определение победителя. Разрешенные и запрещенные действия. Соревнования по борьбе, их цели и задачи. Виды соревнований, характер и способы проведения: личные, лично-командные, командные.

Участники соревнований. Возрастные группы. Весовые категории. Допуск участников к соревнованиям. Костюм участника. Взвешивание и жеребьевка участников. Обязанности и права участников соревнований. Поведение борцов в начале и конце схватки. Действия борца в ходе схватки и их оценка. Пассивные и активные действия. Запрещенные приемы и неправильная борьба. Результаты схваток и оценка их классификационными очками. Система проведения соревнований: круговая система и система с выбыванием участников. Определение мест в личном, лично-командном, командном соревновании. Обязанности и права главного судьи соревнований, заместителя главного судьи, главного секретаря, судьи-информатора. Взаимоотношения представителей команд с судейской коллегией. Роль судьи в воспитании спортивной этики участников соревнований. Основные документы, необходимые для проведения соревнований, их значение и оформление.

ТЕМА 14. ОБОРУДОВАНИЕ И ИНВЕНТАРЬ ДЛЯ ЗАНЯТИЙ БОРЬБОЙ

Спортивная одежда и обувь борца, уход за ними. Спортивные снаряды и тренажеры, применяемые на занятиях по борьбе. Устройство, правила эксплуатации и уход за ними. Оборудование залов для занятий борьбой. Ковер для борьбы, его размеры и эксплуатация. Уход за ковром и крышкой. Переносной ковер для борьбы. Размещение переносного ковра в зале и подготовка его к занятиям: натягивание крышки, обкладка матами, коврами, дорожками, разметка.

ТЕМА 15. ПРОСМОТР И АНАЛИЗ СОРЕВНОВАНИЙ (2 часа)

Освоение символов для регистрации технико-тактических действий борца в условиях схватки. Просмотр соревнований с регистрацией технико-тактических действий. Обсуждение и анализ частоты применения тех или

иных действий, наиболее частых ошибок, их причин и способов устранения, выявление новых приемов с их последующим включением в тренировочный процесс. Просмотр, последующий анализ и обсуждение соревнований с участием сильнейших борцов (всероссийские и международные турниры, чемпионаты, Олимпийские игры).

ТЕМА 16. УСТАНОВКИ БОРЦАМ ПЕРЕД СОРЕВНОВАНИЯМИ

Дата и место соревнований. Взвешивание. Положение о предстоящих соревнованиях, их значение и особенности. Сведения о составе участников. Задание на схватку. Проведение разминки перед схваткой. Режим дня накануне соревнований. Характеристика технических и тактических особенностей противника. Предположительное время схваток каждого участника. Практические задания борцу, план ведения схватки с определенным противником. Разминка перед схваткой с разными противниками. Разбор прошедших схваток, недостатков и положительных сторон отдельных участников. Составление тактического плана на соревнование и отдельные схватки с учетом индивидуальных особенностей возможных противников. Определение способов реализации тактических планов. Выявление ошибок и определение путей их устранения. Выявление оригинальных приемов и тактических действий борцов, анализ индивидуальных особенностей в технике выполнения различных приемов и комбинаций у отдельных борцов.

Просмотр, анализ и обсуждение видеозаписей соревнований с участием сильнейших борцов.

3.5. ВОСПИТАТЕЛЬНАЯ РАБОТА И ПСИХОЛОГИЧЕСКАЯ ПОДГОТОВКА

3.5.1. ОРГАНИЗАЦИОННО-МЕТОДИЧЕСКИЕ УКАЗАНИЯ ПО ПРОВЕДЕНИЮ ВОСПИТАТЕЛЬНОЙ РАБОТЫ

Возрастание роли физической культуры как средства воспитания юных спортсменов обуславливает повышение требований к воспитательной работе в спортивных школах. При этом важным условием успешной работы с юными спортсменами является единство воспитательных воздействий, направленных на формирование личности спортсмена, – итог комплексного влияния факторов социальной системы воспитания, в том числе: семьи, образовательной школы, коллектива педагогов.

Основная цель политики государства в области физической культуры и спорта – оздоровление нации, формирование здорового образа жизни населения, гармоничное воспитание здорового, физически крепкого поколения.

Воспитание юных спортсменов в Российской Федерации - есть процесс целенаправленного и организованного воздействия тренеров, представителей спортивных школ, руководителей спорта в регионах и общественных организаций на сознание, чувства, волю спортсменов и спортивные коллективы в целях развития у них высоких эмоционально-

волевых и морально-политических качеств, обеспечивающих успешное выступление в спортивных соревнованиях.

На современном этапе развития спорта роль воспитания обусловлена необходимостью достижения двух взаимосвязанных целей: а) развитие качеств личности гражданина, отвечающих национально-государственным интересам России; б) подготовкой профессионального спортсмена, способного самоотверженно в сложнейших условиях соревновательной обстановки вести спортивную борьбу за победу во имя Родины.

В связи с этим главная цель воспитания в ДЮШ заключается в формировании у занимающихся высоких моральных качеств, преданности России, чувства коллективизма, дисциплинированности и трудолюбия; в развитии качеств личности гражданина, спортсмена, отвечающих национально-государственным интересам России; в формировании моральной и психической готовности активно соревноваться в любых экстремальных условиях спортивного поединка во имя Родины, верности спортивному долгу, гордости и ответственности за принадлежность к своей школе, клубу, городу.

Важную роль в нравственном воспитании юных спортсменов играет непосредственно спортивная деятельность, которая представляет большие возможности для воспитания всех этих качеств.

Указанная цель воспитания предопределяет место, роль и статус организаторов воспитательного процесса в спортивных школах, непосредственно занимающихся его анализом, прогнозированием возможного развития воспитательного процесса на перспективу, планированием воспитательных мероприятий, координацией деятельности органов управления и ответственных лиц за вопросы воспитательной работы среди спортсменов, контролем и оценкой морально-психологического состояния спортсменов.

Методологические и методические принципы воспитания:

1. Общечеловеческие ценности, национальная, патриотическая идея, приоритет личности.

2. Педагогические принципы воспитания:

- гуманистический характер (первоочередной учет нужд, запросов и интересов занимающихся;

- воспитание в процессе спортивной деятельности;

- индивидуальный подход;

- воспитание в коллективе и через коллектив;

- сочетание требовательности с уважением личности юных спортсменов;

- комплексный подход к воспитанию (все для воспитания, все воспитывают);

- единство обучения и воспитания.

Главные направления воспитательного процесса:

- государственно-патриотическое (формирует патриотизм, верность Отечеству);

- нравственное (вырабатывает чувство долга, честь, совесть, уважение, доброту);
- профессиональные качества (волевые, физические);
- социально-патриотическое (воспитывает коллективизм, уважение к спортсменам других национальностей);
- социально-правовое (воспитывает законопослушность);
- социально-психологическое (формирует положительный морально-психологический климат в спортивном коллективе).

Основные задачи воспитания:

- мировоззренческая подготовка (понимание целей и задач подготовки к ответственным соревнованиям, ценностного отношения к таким понятиям, как Отечество, честь, совесть);
- приобщение спортсменов к истории, традициям, культурным ценностям Отечества, российского спорта, своего вида спорта, формирование потребности в их приумножении;
- преданность идеалам Отечества (развитие таких качеств личности у спортсменов, как умение самоотверженно вести спортивную борьбу в любых условиях за выполнение поставленной задачи в конкретном соревновании);
- развитие стремления следовать нормам гуманистической морали, культуры межличностных отношений, уважения к товарищам по команде независимо от их национальности и вероисповедания;
- формирование убежденности в необходимости спортивной дисциплины, выполнения требований тренера;
- развитие потребности в здоровом образе жизни, готовности и способности переносить большие физические и психические нагрузки.

Социально-психологические особенности спортсменов и тренеров

Отличительной чертой спортивного коллектива является относительно большая длительность и непрерывность общения и взаимодействия между собой спортсменов. Это создает тренеру благоприятные возможности для целенаправленного воздействия на морально-психологический климат спортивной группы, способствующий высокому уровню сплоченности и работоспособности спортсменов на различных этапах подготовки к соревнованиям. Положительная морально-психологическая атмосфера в спортивной группе зависит от *социально-психологических особенностей* спортсменов и тренеров, отражающихся в их духовном облике.

Эти особенности характеризуются следующими чертами:

- преданность идеалам Отечества, основывающаяся на осознанном понимании целей и задач развития общества, на единстве личных и общественных интересов;
- высокое чувство общественного долга, лежащее в основе культурно-нравственного поведения и всех видов деятельности спортсменов и тренеров;
- мировоззрение как сердцевина духовного облика человека; оно цементирует все качества личности, способствует конкретности его действий;
- постоянное стремление к повышению общеобразовательных и

профессиональных знаний, умений и навыков к творчеству;

- высокое чувство долга перед товарищами по команде, перед Родиной, уважение личного достоинства каждого спортсмена, готовность прийти к нему на помощь, непримиримость к несправедливости, забота о соблюдении общественного порядка, тактичность, общительность.

Положительной морально-психологической обстановке в спортивной группе содействуют традиции и ритуалы, которые помогают развитию моральной *выносливости спортсмена* [Сысоев Ю.В., 2001].

Моральная выносливость - способность спортсмена длительное время выдерживать общее духовное напряжение, переносить на протяжении нескольких лет большие физические и психические нагрузки во время тренировочных занятий и в ходе соревнований во имя чести своего коллектива, города, края республики, страны. Пока спортсмен знает, во имя чего тренируется и выступает на соревнованиях, он легко преодолевает препятствия любой степени сложности.

Правильно организованная воспитательная и учебно-тренировочная деятельность формирует у спортсменов эмоционально-волевую и морально-политическую готовность к участию в соревнованиях различного масштаба.

Эмоционально-волевая готовность отражает умение спортсмена сохранять чувство собственного достоинства гражданина России, активно и увлеченно бороться до конца в бесконечно изменчивых условиях соревновательной обстановки за успешное выполнение поставленной перед ним задачи в конкретном соревновании.

Морально-политическая готовность - способность спортсмена ориентироваться в фактах, событиях и явлениях современной действительности, давать им правильную политическую оценку и делать верные практические выводы. Умение вести аргументированную пропаганду здорового образа жизни, быть непримиримым к нарушениям морали в общественной жизни.

Морально-психологический климат в спортивных коллективах, содержание и критерии его оценки.

Морально-психологический климат спортивного коллектива - это состояние группового сознания, характеризующееся доминирующими в нем взглядами, суждениями, чувствами и стремлениями спортсменов, а также спецификой их отношения к повседневной жизни.

Основными структурными элементами, составляющими морально-психологический климат спортивного коллектива, являются *социальный, психологический, профессиональный и бытовой факторы*, комплексная оценка которых позволяет определить морально-психологический климат спортивного коллектива как на личностном, так и на социально-групповом уровнях.

Основными показателями *социального фактора* являются:

- политические, социальные, экономические процессы, происходящие в городе, регионе, стране и оказывающие влияния на подготовку спортсменов к соревнованиям;

- социальные ценности и нормы, способствующие формированию личности спортсмена;
- роль и место спорта в системе общественных и личностных ценностей.

Показателями *профессионального фактора* выступают:

- высокий уровень выполнения всех видов заданий при подготовке спортсменов к конкретным соревнованиям;
- соответствие всех видов нагрузок (физических, психических) возможностям спортсмена на каждом этапе подготовки к главному соревнованию спортивного сезона;
- четкость и организованность при выполнении всех видов планируемых мероприятий;
- состояние спортивной дисциплины.

К показателям *психологического фактора* относятся:

- коллективное мнение, выражающее направленность сознания, позиции коллектива по отношению к тренировочному процессу, уверенность в своем будущем, отношение к поведению своих товарищей по команде и т.п.;
- коллективное настроение, уровень творческой активности спортсменов к выполнению всех видов задания;
- состояние взаимоотношений в коллективе, отражающее степень единства и сплоченности.

Бытовой фактор (условия жизнедеятельности) включает в себя следующие показатели:

- систему материально-финансового обеспечения;
- географические, климатические и демографические условия.

Динамичная и быстро изменяющаяся обстановка требует разработки оперативного анализа и методики оценки морально-психологического климата в спортивных коллективах, определение уровня сплоченности спортивного коллектива при подготовке к главным стартам спортивного сезона.

Организация, методика анализа и оценки состояния воспитательной работы в МБУ ДО ДЮСШ.

Для реализации цели воспитательной работы в спортивных школах РФ необходима ее четкая организация, творческое использование различных форм и методов работы, эффективное функционирование всей системы воспитания, основой которой является деятельность ответственных специалистов по воспитанию спортсменов, методика анализа и оценки состояния воспитательной работы.

Организация воспитательной работы предполагает:

- анализ исходного уровня воспитанности различных категорий спортсменов (юношей и девушек, новичков и ветеранов, спортсменов-разрядников и мастеров спорта), изучение документов, беседы со спортсменами, наблюдение за ними, социологический опрос, анализ поступков и поведения атлетов в различных ситуациях и т.д.;

- выбор и применение оптимальных методов, форм и средств воспитательного воздействия;
- планирование работы на основе использования всех возможностей системы воспитания в спортивном коллективе;
- анализ и обобщение результатов воспитательной работы и формулирования предложений по дальнейшему совершенствованию (или устранению недостатков) воспитания спортсменов;
- обучение практике воспитательной работы всех, кто непосредственно оказывает воспитательное воздействие на спортсменов (врачей, массажистов, тренеров, обслуживающего персонала).

Методы и формы воспитательной работы в ДЮСШ включают: убеждение; упражнение; пример; поощрение; принуждение, наказание.

Примерный перечень форм воспитательной работы:

- индивидуальные и коллективные беседы;
- информирование спортсменов по проблемам военно-политической обстановки в стране, в мире, социальной ситуации в обществе, хода государственных реформ в стране, и в частности в спорте;
- собрание с различными категориями специалистов, работающих со спортсменами при подготовке к соревнованиям (тренерами, врачами, массажистами, научными сотрудниками, обслуживающим персоналом и т.д.);
- проведение встреч юных спортсменов с выдающимися политиками, учеными, артистами, представителями религиозных конфессий, общественных объединений. Основными целями таких встреч должно являться содействие успешной подготовке к главным стартам спортивного сезона, повышение культурного уровня, формирование национально-государственного подхода к занятию спортом;
- организация экскурсий, посещение музеев, театров, выставок;
- празднование Дней защитников Отечества, Дня Победы, посещение воинских частей, общественно-политических организаций;
- показательные выступления юных спортсменов перед школьниками, представителями различных общественно-политических организаций;
- анкетирование, опрос различных категорий спортсменов и членов их семей, рабочих и обслуживающего персонала спортивных школ с целью определения воспитательного потенциала спортивных коллективов и непосредственного окружения спортсменов;
- квалифицированная реклама жизнедеятельности сильнейших спортсменов России и пропаганда побед отечественного спорта на международной арене в прошлом и настоящем.

Мероприятия воспитательной работы в сборной команде отражаются в специальных журналах федерации спорта ответственными за этот участок работы.

Методика анализа и состояния воспитательной работы

Оценить состояние воспитательной работы – значит, на любом ее этапе сравнить достигнутое с целями, задачами и содержанием воспитательной

работы в спортивном коллективе, определить эффективность мер и приемов.

Основными *критериями* и *показателями* оценки состояния воспитательной работы являются:

- степень соответствия результатов воспитательного воздействия целям воспитательной работы, т.е. ожидаемым (планируемым) качествам личности спортсмена, гражданина России;
- соответствие хода и результата воспитательной работы научным основам, программе и закономерностям воспитательного процесса;
- соответствия действий и поступков спортсмена целям воспитания;
- соответствие характера отношения и нравственной атмосферы в спортивном коллективе целям и задачам воспитательной работы.

Для оценки используются общепринятые *методы*: наблюдение, беседы, мнение тренеров, врачей, научных работников, практические дела и поступки спортсменов, их тренеров, всего коллектива, состояние спортивной дисциплины, опросы, социологические исследования и т.д.

Собранный и накопленный материал обобщается, анализируется и оценивается. На всех этапах анализа и оценки уровня воспитанности отдельных спортсменов и положения дел в спортивном коллективе производится корректировка воспитательной работы.

Центральной фигурой во всей воспитательной работе является *тренер-педагог*, который не ограничивает свои воспитательные функции лишь руководством поведением спортсмена во время тренировочных занятий и соревнований. Успешность воспитания юных спортсменов во многом определяется способностью тренера повседневно сочетать задачи спортивной подготовки и общего воспитания.

Воспитание дисциплинированности следует начинать с первых занятий. Строгое соблюдение правил тренировки и участия в соревнованиях, четкое исполнение указаний тренера, отличное поведение на тренировочных занятиях, в школе и дома – на все это должен постоянно обращать внимание тренер. Важно с самого начала спортивных занятий воспитывать спортивное трудолюбие – способность преодолевать специфические трудности, что достигается систематическим выполнением тренировочных заданий, связанных с возрастающими нагрузками. На конкретных примерах нужно убеждать спортсмена, что успех в современном спорте зависит прежде всего от трудолюбия. Вместе с тем в работе с детьми необходимо придерживаться строгой последовательности в увеличении нагрузок.

В процессе занятий с юными спортсменами важное значение имеет интеллектуальное воспитание, основными задачами которого являются овладение учащимися специальными знаниями в области спортивной тренировки, гигиены и другими дисциплинами.

В целях эффективности воспитания тренеру необходимо так организовать тренировочный процесс, чтобы постоянно ставить перед юными спортсменами задачи осязаемого двигательного и интеллектуального совершенствования. И на этапе предварительной подготовки должна быть обеспечена преимущественная направленность, успешное обучение и

совершенствование основных двигательных умений и навыков, изучение основ спортивной тренировки. Отрицательно сказывается на эффективности воспитательной работы недостаточная вариативность средств и методов обучения.

Ведущее место в формировании нравственного сознания юных спортсменов принадлежит методам убеждения. Убеждение во всех случаях должно быть доказательным, для чего нужны тщательно подобранные аналогии, сравнения, примеры. Формулировку общих принципов поведения нужно подкреплять ссылками на конкретные данные, на опыт самих занимающихся.

Важным методом нравственного воспитания является поощрение спортсмена – выражение положительной оценки его действий и поступков. Поощрение может быть в виде одобрения, похвалы, благодарности тренера и коллектива. Любое поощрение должно выноситься с учетом необходимых педагогических требований и соответствовать действительным заслугам спортсмена.

Одним из методов воспитания является наказание, выраженное в осуждении, отрицательной оценке поступков и действий спортсмена. Виды наказаний разнообразны: замечание, устный выговор, выговор в приказе, разбор поступка в спортивном коллективе, отстранение от занятий, соревнований. Поощрение и наказание спортсмена должны основываться не на случайных примерах, а с учетом всего комплекса поступков. Проявления слабоволия, снижение активности вполне естественны у спортсмена, как естественны и колебания его работоспособности. В этих случаях большее мобилизирующее значение имеют дружеское участие и одобрение, чем наказание. К последнему надо прибегать лишь иногда, когда слабость воли проявляется спортсменом систематически. Лучшим средством преодоления отдельных моментов слабоволия является привлечение спортсмена к выполнению упражнений, требующих преодоления посильных для его состояния трудностей.

Спортивный коллектив является важным фактором нравственного формирования личности спортсмена. В коллективе спортсмен развивается всесторонне – в нравственном, умственном и физическом отношении, где возникают и проявляются разнообразные отношения: спортсмена к своему коллективу, между членами коллектива, между спортивными соперниками.

При решении задач по сплочению спортивного коллектива и воспитанию чувства коллективизма целесообразно использовать выпуск стенных газет и спортивных листков, проведение походов и тематических вечеров, вечеров отдыха и конкурсов самодеятельности, создавать хорошие условия для общественно полезной деятельности.

Систематические занятия и выступления в соревнованиях являются эффективными средствами воспитания волевых качеств у спортсмена.

3.5.2. ОСНОВНЫЕ МЕРОПРИЯТИЯ ПО ВОСПИТАТЕЛЬНОЙ РАБОТЕ С УЧАЩИМИСЯ ДЮСШ

План основных мероприятий по воспитательной работе в МБУ ДО ДЮСШ представлен в табл. № 18.

Таблица 18

Перечень мероприятий по воспитательной работе в ДЮСШ

НРАВСТВЕННОЕ ПРОСВЯЩЕНИЕ, ПРАЗДНОВАНИЕ ЗНАМЕНАТЕЛЬНЫХ ДАТ, СОБЫТИЙ КОЛЛЕКТИВА, ЧЕСТВОВАНИЯ					
	БУС				
	1-й	2й	3й	4й	5-6й
1. Основные события в стране, мире, причастность к ним спортсменов. Спортивная хроника	–	–	+	+	+
2. Беседы, лекции на общественно-политические, нравственные темы	+	+	+	+	+
3. Общие собрания:					
- знаменательные даты	–	–	–	+	+
- итоги учебного года	+	+	+	+	+
- беседы о единстве трудового, ратного и спортивного подвига	+	+	+	+	+
4. Собрания команды перед выездом на ответственные соревнования. Торжественное объявление состава	–	–	+	+	+
5. Посещение исторических мест (экскурсии дома и на выезде)	+	+	+	+	+
6. Посвящение новичков в члены спортивного коллектива	+	+	+	–	–
7. Встречи с Героями России, трудовыми коллективами, воинами Российской Армии	+	+	+	+	+
8. Торжественное чествование победителей соревнований и отличников учебы	+	+	+	+	+
9. Торжественные клятвы учащихся спортшколы	+	+	+	+	+
10. Торжественное вручение членских билетов спортивного общества, наград, грамот, значков и т.д.	–	–	+	+	+
11. Вручение переходящих кубков Мужества, Благородства и т.д.	+	+	+	+	+
12. Вручение переходящих призов «За лучшую технику»	–	–	+	+	+
I. НАГЛЯДНАЯ АГИТАЦИЯ, СТЕННАЯ ПЕЧАТЬ, СРЕДСТВА МАССОВОЙ ИНФОРМАЦИИ					
1. Стенды, отражающие спортивную и общественную жизнь страны, школы, коллектива, хроника спортивной жизни	–	+	+	+	+
2. Фотогалерея ведущих борцов страны, мира, лучших спортсменов и отличников	–	–	+	+	+

учебы школы					
3. Спецвыпуски стенгазет, фотомонтажей, «молний» по поводу знаменательных дат, по итогам выступлений на соревнованиях и др. событий коллектива	–	+	+	+	+
4. «Молнии» (поздравления, порицания)	–	+	+	+	+
5. Информационные заметки, статьи о работе коллектива, спортивных и учебных успехах спортсменов, групп и т.д.	–	–	–	+	+
II. ПРАКТИЧЕСКИЕ МЕРОПРИЯТИЯ ПО ВОСПИТАНИЮ УЧАЩИХСЯ; МИР УВЛЕЧЕНИЙ УЧАЩИХСЯ					
1. Походы по местам боевой славы	–	–	–	+	+
2. Туристические групповые походы спортивно-оздоровительной и агитационной направленности	+	+	+	+	+
3. Участие в организации и проведении традиционных соревнований	–	–	+	+	+
4. Подготовка актива для работы в общественных формах самоуправления; распределение общественных поручений: староста, капитан, помощник тренера, члены редколлегии, физорг, культорг, казначей, члены учебной комиссии, член дисциплинарной комиссии, летописец группы (школы), фотограф, ответственный за отдельные поручения (турпоход, посещение бассейна, поход в театр, кино)	–	–	+	+	+
5. Организация учебы и инструкторской практики учащихся	–	–	–	–	+
6. Организация учебы и практики по спорту	–	–	–	–	+
7. Участие в работе подростковых и молодежных организаций	+	+	+	+	+
8. Участие в субботниках, организуемых ДЮСШ	+	+	+	+	+
9. Выставки-демонстрации коллекций марок, открыток, значков и т.п. на спортивные и другие темы	+	+	+	+	+
10. Выставки-демонстрации рисунков, поделок и т.п. учащихся ДЮСШ	+	+	+	+	+
11. Конкурсы на лучшее оформление залов, эмблем, вымпелов	–	–	–	+	+
12. Показательные выступления	–	–	–	+	+
13. Работа в хозяйствах сел (в условиях спортлагерей)	–	–	+	+	+
14. Установление постоянных связей с родителями и учителями с целью контроля за успеваемостью, пропусками занятий,	+	+	+	+	+

нарушением дисциплины и выполнением правил поведения и внутреннего распорядка, за организацией досуга и духовного роста юных спортсменов с последующим обсуждением в коллективе					
III. КУЛЬТУРНО-РАЗВЛЕКАТЕЛЬНЫЕ, ПОЗНАВАТЕЛЬНЫЕ МЕРОПРИЯТИЯ, ДИСПУТЫ, ОБСУЖДЕНИЯ ЛИТЕРАТУРНЫХ ПРОИЗВЕДЕНИЙ, СТАТЕЙ					
1. Обсуждение книг серий: «Спорт и личность», «ЖЗЛ», «Портрет олимпийца» и т.д.	–	–	+	+	+
2. Коллективные посещения театров, кино с последующим обсуждением	+	+	+	+	+
3. Организация КВН под девизом «Знатоки спортивной борьбы» и др.	–	+	+	+	+
4. Проведение викторин на лучшее знание истории спортивной борьбы и олимпийского движения	–	+	+	+	+
5. Вечер спортивной песни (по звукозаписям или с приглашением музыкального руководителя)	–	–	–	+	+
6. Подготовка сообщений о местах, в которые предстоит поездка на соревнования (силами учащихся), под девизом «Моя любимая Родина»	–	–	–	+	+
7. Посещения достопримечательных мест (во время поездок в др. города), экскурсии	–	–	–	+	+
8. Выбор девиза, командной песни	+	+	+	+	+

3.5.3. ПСИХОЛОГИЧЕСКАЯ ПОДГОТОВКА

Психологическая подготовка предусматривает формирование личности спортсмена и межличностных отношений, развитие спортивного интеллекта, психологических функций и психомоторных качеств. Тренеру, работающему с спортсменами, следует использовать все имеющиеся средства и методы психологического воздействия, необходимые для формирования психически уравновешенной, полноценной всесторонне развитой личности, способной в будущем блеснуть спортивным мастерством.

Основными *задачами* психологической подготовки являются:

- привитие устойчивого интереса к занятиям спортом;
- формирование установки на тренировочную деятельность;
- формирование волевых качеств спортсмена;
- совершенствование эмоциональных свойств личности;
- развитие коммуникативных свойств личности;
- развитие и совершенствование интеллекта спортсмена.

К числу главных методов психологической подготовки относятся беседы, убеждения, педагогическое внушение, методы моделирования соревновательной ситуации через игру. В программу занятий следует вводить ситуации, требующие преодоления трудностей.

В спортивной психологии выделяют *объективные* и *субъективные*

трудности.

Объективные трудности – трудности, связанные с развитием физических качеств силы, выносливости, быстроты, ловкости и гибкости, а также связанные с функциональной подготовкой в избранном виде спорта;

- трудности, связанные с освоением способов выполнения (техники) двигательного действия в избранном виде спорта. Это знания, умения и навыки в дифференцировке пространственных, временных и динамических параметров движения;

- трудности, связанные с планированием и организацией своих действий (тактикой) на тренировке и соревнованиях. Очень важно развить способности в оперативном и тактическом мышлении спортсмена;

- трудности, связанные с условиями учебно-тренировочной деятельности. Это могут быть недостаточно хорошие места тренировок (залы, стадионы, бассейны), метеоусловия, в том числе состав группы (женский или мужской), психологический климат в спортивной группе, индивидуальный или командный вид спорта и др.;

- трудности, связанные с соревновательной деятельностью в избранном виде спорта. Это могут быть новые, незнакомые места соревнования, другой часовой пояс, другое место над уровнем моря, внезапное изменение расписания соревнований, судейство, характер жеребьевки, метеоусловия, действия спортивного соперника и др.

Субъективные трудности, связанные с личным переживанием спортсменом успеха или неуспеха своей спортивной деятельности, с личным отношением спортсмена к своей спортивной деятельности. Это могут быть индивидуальные ценности спортсмена (интересы), потребности, мотивы и цели спортивной деятельности как тренировок в том, или ином виде спорта, так и соревнований.

Есть субъективные трудности иного порядка – проявление отрицательных эмоций страха, неуверенности в своих силах, боязни противника, поражения, чрезмерной ответственности за результат своей деятельности, отрицательные предстартовые состояния (предстартовая лихорадка, предстартовая апатия). Так или иначе, основным психическим механизмом появления различных субъективных трудностей у спортсмена является недостаточное количество информации, знаний, умений и навыков в их преодолении. Наличие определенных психологических барьеров не позволяет спортсмену раскрыть полностью свои возможности, свою подготовленность в условиях соревнований.

Воспитание волевых качеств – одно из важнейших задач в деятельности педагога-тренера. Волевые качества формируются в процессе сознательного преодоления трудностей объективного и субъективного характера. Для их преодоления используются необычные для спортсмена волевые напряжения. Поэтому основным методом воспитания волевых качеств является метод постепенного усложнения задач, решаемых в процессе тренировочных занятий и соревнований.

Используя различные трудности в учебно-тренировочном процессе,

необходимо соблюдать постепенность и осторожность. В этих ситуациях перед спортсменами, как правило, не ставятся задачи проявлять предельные мобилизационные возможности.

В работе со спортсменами устанавливается определенная тенденция в преимуществе тех или иных средств и методов психолого-педагогического воздействия.

К методам словесного воздействия относятся: разъяснение, критика, одобрение, осуждение, внушение, примеры авторитетных людей и др.

Методы смешанного воздействия включают: поощрение, выполнение общественных и личных поручений, наказание.

Во вводной части тренировочного занятия используются методы словесного и смешанного воздействия, направленные на развитие различных свойств личности, сообщается информация, способствующая развитию интеллекта и психических функций.

В подготовительной части – методы развития внимания, сенсомоторики и волевых качеств.

В основной части занятия совершенствуются специализированные психические функции и психомоторные качества, эмоциональная устойчивость, способность к самоконтролю.

В заключительной части – совершенствуется способность к саморегуляции и нервно-психическому восстановлению.

Следует отметить, что акцент в распределении средств и методов психологической подготовки в решающей степени зависит от психических особенностей спортсмена, задач и направленности тренировочного занятия.

Основными средствами преодоления объективных и субъективных трудностей являются волевые действия. Как отмечал И.М. Сеченов, воля не есть какой-то безличный агент, распоряжающийся только движениями. *Волевое действие* есть деятельная сторона разума и морального чувства, управляющая движениями во имя какой-либо цели. Человек властен не только над своим телом, управляет не только своими поступками, но и мыслями, желаниями, страстями. Отсюда в волевых действиях можно выделить три основных компонента:

- 1) интеллектуальный, связанный со способностью человека принимать решения;
- 2) эмоциональный как могучий стимулятор двигательных действий;
- 3) исполнительный, связанный с осознанной необходимостью двигательного действия.

Волевое действие имеет следующие этапы:

- постановка цели, появление стремления достичь ее;
- выбор средств и путей достижения цели;
- преодоление борьбы мотивов и принятие решения действовать;
- исполнение принятого решения путем активных действий, направленных на достижение цели.

Соответственно этим этапам проявляются такие психологические компоненты, как *осознание - планирование - борьба мотивов - волевое усилие*.

Основными средствами волевой подготовки являются физические, спортивные упражнения и действия, связанные с развитием физических качеств. В частности, количественные характеристики движений по объему и интенсивности требуют самых разнообразных волевых усилий в преодолении усталости, связанной с большими мышечными усилиями и напряжениями.

Повторный метод выполнения физических упражнений лежит в основе формирования волевых качеств спортсмена. Наибольшее влияние на развитие воли оказывают упражнения на развитие таких качеств, как сила и выносливость. Способность спортсмена развивать максимальные мышечные напряжения и усилия требует от человека особой направленности сознания на выполняемое двигательное действие. И хотя, как отмечается в некоторых исследованиях, «сознательное управление предельными мышечными усилиями затруднено...», в системе психологической подготовки должно быть отведено место определенной организации внимания, направленности сознания спортсмена на специфические для данного вида спорта информативно-значимые признаки, позволяющие спортсмену развивать мышечные напряжения «без помех» мышц-антагонистов.

Формирование волевых качеств спортсмена с использованием упражнений на силу не может быть без развития дифференцировочной способности человека в управлении мышечными усилиями. Мышечные усилия в $1/2$, $1/3$, $1/4$ от максимального позволяют использовать силовые упражнения наряду с упражнениями на технику как средство развития и совершенствования мышечно-двигательных ощущений и различных специализированных восприятий в спорте (чувство снаряда, чувство толчка, чувство удара и т.п.).

Двигательные упражнения на точность развиваемых мышечных усилий и напряжений требуют большого напряжения мышечного сознания, и в этом заключается объективная и субъективная трудность, которую преодолевает спортсмен в процессе тренировки. Упражнения на точность дифференцировки мышечных усилий составляют так называемую качественную характеристику движений, используемых как средство волевой подготовки спортсмена.

Волевой подготовке спортсмена способствуют упражнения на выносливость. Спортивные упражнения всегда направлены на достижение более высокого по сравнению с предыдущим спортивного результата. В этом суть спортивной тренировки. Выносливость как вырабатываемая способность спортсмена преодолевать усталость является, пожалуй, основной трудностью в спорте, преодоление которой будет лежать в основе развития и совершенствования волевых качеств личности – упорства, настойчивости, решительности и уверенности в своих силах.

Одним из средств волевой подготовки спортсмена являются движения, связанные с развитием такого физического качества, как ловкость. Само понятие ловкость характеризуется способностью спортсмена четко дифференцировать и управлять движениями с пространственными,

временными и динамическими характеристиками. По существу, ловкость является синдромом проявления физических качеств, вбирающим в себя и точность ощущения пространственных и динамических параметров двигательного действия, и точность восприятия временных характеристик движений. Именно при формировании ловкости спортсмену приходится преодолевать очень много трудностей, связанных с точным выполнением двигательных действий, с координацией движений различных частей тела во времени и пространстве, с чувством темпа и ритма, с временной последовательностью и с реакцией па движущийся объект, с вестибулярной устойчивостью во время выполнения двигательных действий.

В развитии способности спортсмена достигать цель в двигательном действии (воля) свой вклад вносят упражнения, связанные с развитием быстроты. Отражение в сознании быстроты движений или действий происходит через дифференцировку спортсменом таких временных параметров движений, как восприятие длительности выполняемых движений, временной последовательности. Все это требует от спортсмена четкой дифференцировки не только временных характеристик движений, связанных с проявлением качеств быстроты спортсмена, но и обязательной дифференцировки мышечных усилий и напряжений одновременно. В этом особая трудность, преодолевая которую спортсмен формирует волевые качества личности.

Таким образом, волевая подготовка спортсмена решается, прежде всего, средствами физической подготовки, так как развитие физических качеств – силы, выносливости, быстроты, ловкости и гибкости – всегда связано с преодолением трудностей в достижении цели – общей функциональной подготовки спортсмена.

На развитие волевых качеств спортсмена непосредственное влияние оказывает техническая подготовка спортсмена. Обучение и совершенствование способов выполнения двигательных действий в спортивной борьбе представляет для спортсмена определенную трудность, подчас она бывает очень большой.

Преодоление трудностей в процессе технической подготовки начинается с процесса формирования двигательных представлений о правильном выполнении спортивных движений, т.е. знаний о двигательном действии. На стадии формирования представлений о движении особую роль играют волевые усилия спортсмена, связанные с напряженностью сознания. Сосредоточенное внимание спортсмена на формировании образа двигательного действия требует особого напряжения сознания. Наряду с проявлением напряженности, интенсивности внимания особую роль играет волевое усилие при поддержании интенсивности и устойчивости внимания длительное время, формируя тем самым устойчивость внимания. Тесно связанные между собой интенсивность и устойчивость внимания позволяют спортсмену уже на начальной стадии технической подготовки использовать волевое усилие и развивать его.

На второй стадии технической подготовки – стадии формирования

умений – особую трудность представляет преобразование внешнего образа двигательного действия, полученного на первом этапе формирования двигательного действия (знаний), во внутренний – в чувственный образ мышечных, вестибулярных, тактильных, органических соединений. В спортивном упражнении, связанном с наиболее целесообразным способом выполнения двигательного действия, каждое движение несет в себе определенную биомеханическую характеристику. Это могут быть пространственные, временные и динамические характеристики движений с их многочисленными параметрами. Например, пространственные включают размах движений (амплитуду), направление, форму и т.п. Во время выполнения двигательных действий все они находят отражение в сознании спортсмена и именно на стадии умений спортсмену приходится испытывать значительные трудности, связанные с мышечными усилиями при выполнении того или иного элемента техники спортивного упражнения. Причем спортсмену приходится дифференцировать мышечное напряжение не только по усилию, но и по времени, по сопротивлению, по скорости выполняемого движения и др.

Большие трудности спортсмен испытывает при поддержании вестибулярной устойчивости. Различные положения тела, резкие повороты, внезапные ускорения, замедления движений – все это требует больших волевых усилий при стремлении наиболее точно выполнить двигательную задачу, поставленную перед спортсменом во второй стадии совершенствования двигательного действия – в умении.

На стадии умений особую трудность представляют проявления органических ощущений. Через эти ощущения отражается общее физическое состояние организма спортсмена. Достаточно привести трудности, связанные с болевыми ощущениями в мышцах, сухожилиях, суставах, и можно понять, какие волевые усилия требуются от спортсмена на этапе технического совершенствования, связанного с формированием умений.

Развитию волевых качеств спортсмена в процессе технической подготовки будут способствовать трудности, связанные с организацией внимания спортсмена при выполнении двигательного действия. Никакие ощущения, восприятия, память и мыслительные операции не смогут функционировать в полную силу без развития и совершенствования такого свойства внимания, как интенсивность. С этим свойством связана напряженность сознания спортсмена во время выполнения двигательного действия, и если данное свойство внимания недостаточно развито, то спортсмен испытывает очень большие трудности в освоении техники избранного вида спорта. Преодолению этой трудности будет способствовать волевое усилие, тем самым достигается двойной эффект – совершенствуется двигательное умение выполнять спортивное упражнение и совершенствуется воля.

В освоении техники спортивного упражнения большой трудностью является поддержание интенсивности внимания длительное время, т.е. устойчивость. Без волевого усилия спортсмена нельзя поддерживать

напряженность сознания длительное время. Эффект действия тот же – развивается воля при успешном освоении способа выполнения двигательного действия. Такое свойство, как распределение внимания, своей трудоемкостью вносит свой вклад в процесс волевой подготовки спортсмена. Спортсмену приходится одновременно следить за правильностью исполнения своих действий и действий соперника.

Нельзя не отметить и то, что в развитии воли спортсмена особое значение имеет взаимосвязь и взаимообусловленность между самими волевыми качествами: активности и самостоятельности, целеустремленности и инициативности, решительности и настойчивости, смелости и самообладания, уверенности в своих силах.

Успешное формирование воли будет зависеть от организации учебно-тренировочного процесса, а также от самовоспитания спортсмена. Однако и здесь нужен постоянный контроль со стороны преподавателя, тренера по спорту. Подчас очень «замотивированный» спортсмен может в буквальном смысле слова загнать себя, перегружая себя дополнительной тренировкой. Нам приходилось наблюдать, как некоторые спортсмены тренировались по ночам и доводили себя до состояния психического перенапряжения, лежащего в основе состояния перетренировки.

Оценка эффективности психолого-педагогических воздействий в учебно-тренировочном процессе осуществляется путем педагогических наблюдений, измерений, анализа различных материалов, характеризующих личность спортсмена. Полученные данные сравниваются с исходными показателями и используются для внесения корректив в учебно-тренировочный процесс и планирования воспитательной работы и психологической подготовки спортсмена.

4.1. ОБОРУДОВАНИЕ И СПОРТИВНЫЙ ИНВЕНТАРЬ

№ п/п	Наименование	Единица измерения	Количество изделий
Основное оборудование и инвентарь			
1.	Ковер борцовский 12 x 12 м	комплект	1
Дополнительные и вспомогательные технические средства обучения			
2.	Весы до 200 кг	штук	1
3.	Гантели массивные от 0,5 до 5 кг	комплект	3
4.	Гири спортивные 16, 24 и 32 кг	комплект	1
5.	Гонг боксерский	штук	1
6.	Доска информационная	штук	1
7.	Зеркало 2 x 3 м	штук	1
8.	Игла для накачивания спортивных мячей	штук	3
9.	Кушетка массажная	штук	1
10.	Лонжа ручная	штук	2
11.	Манекены тренировочные для борьбы	комплект	1
12.	Маты гимнастические	штук	18

13.	Медицинболы (от 3 до 12 кг)	комплект	2
14.	Мяч баскетбольный		
15.	Мяч футбольный	штук	2
16.	Насос универсальный (для накачивания спортивных мячей)	штук	1
17.	Скакалка гимнастическая	штук	15
18.	Скамейка гимнастическая	штук	2
19.	Стеллаж для хранения гантелей	штук	1
20.	Стенка гимнастическая	штук	8
21.	Табло информационное световое электронное	комплект	1
22.	Урна-плевательница	штук	1
23.	Штанга тяжелоатлетическая тренировочная	комплект	1
24.	Эспандер плечевой резиновый	штук	15

4.2. ОБЕСПЕЧЕНИЕ СПОРТИВНОЙ ЭКИПИРОВКОЙ

Костюм борца для занятий греко-римской борьбой: трико красного и синего цвета (шерстяное, хлопчатобумажное или синтетическое), бандаж или плавки и специальная мягкая обувь (борцовки).

На занятиях вне ковра (кроссы, игры, силовая подготовка) борцы носят обычные тренировочные костюмы и спортивную обувь.

В тех случаях, когда спортсмены вынуждены поддерживать или стонять вес перед соревнованиями, они тренируются в специальных костюмах из ветрозащитной и водонепроницаемой искусственной ткани.

Требования техники безопасности в процессе реализации программы

1. Общие требования безопасности

1.1. К занятиям спортивными единоборствами допускаются лица, прошедшие медицинский осмотр и инструктаж по охране труда.

1.2. При проведении занятий должно соблюдаться расписание учебных занятий, установленные режимы занятий и отдыха.

1.3. При проведении занятий спортивными единоборствами возможно воздействие на обучающихся следующих опасных факторов:

- травмы при столкновениях, нарушении правил поведения в воде.

1.4. Занятия спортивными единоборствами должны проводиться в спортивной экипировке.

1.5. При проведении занятий спортивными единоборствами в спортивном зале или другом спортивном объекте, где проводится текущее занятие, должна быть мед. аптечка, укомплектованная необходимыми медикаментами и перевязочными средствами для оказания первой помощи при травмах.

1.6. Руководитель занятий и обучающиеся обязаны соблюдать правила пожарной безопасности, знать места расположения первичных средств пожаротушения.

1.7. О каждом несчастном случае с обучающимся руководитель занятий обязан немедленно сообщить администрации учреждения, оказать первую помощь пострадавшему.

1.8. В процессе занятий руководитель и обучающиеся должны соблюдать правила проведения занятий спортивными единоборствами, ношения спортивной одежды и спортивной обуви, правила личной гигиены.

1.9. Лица, допустившие невыполнение или нарушение инструкции по охране труда, привлекаются к дисциплинарной ответственности в соответствии с правилами внутреннего трудового распорядка и, при необходимости, подвергаются внеочередной проверке знаний норм и правил охраны труда.

2. Требования безопасности перед началом занятий

2.1. Надеть спортивную форму и спортивную обувь с нескользкой подошвой.

2.2. Проверить надежность установки и крепления спортивного оборудования.

2.3. Проверить состояние и отсутствие посторонних предметов на полу, ринге или ковре.

2.4. Провести разминку, тщательно проветрить спортивный зал.

3. Требования безопасности во время занятий

3.1. Начинать заниматься спортивными единоборствами, делать остановки и заканчивать упражнение только по команде (сигналу) руководителя занятий.

3.2. Строго выполнять правила проведения физического упражнения.

3.3. Избегать столкновений, толчков и ударов по рукам и ногам обучающихся.

3.4. При падении необходимо сгруппироваться во избежание получения травмы.

3.5. Внимательно слушать и выполнять все команды (сигналы) руководителя занятий.

4. Требования безопасности в аварийных ситуациях

4.1. При возникновении неисправности спортивного оборудования и инвентаря прекратить занятия и сообщить об этом администрации учреждения. Занятия продолжать только после устранения неисправности или замены спортивного оборудования и инвентаря.

4.2. При получении обучающимся травмы немедленно оказать первую помощь пострадавшему, сообщить об этом администрации учреждения, при необходимости отправить пострадавшего в ближайшее лечебное учреждение.

4.3. При возникновении пожара немедленно эвакуировать обучающихся из зала через все имеющиеся эвакуационные выходы, сообщить о пожаре администрации учреждения и в ближайшую пожарную часть, приступить к тушению пожара с помощью имеющихся первичных средств пожаротушения.

5. Требования безопасности по окончании занятий

5.1. Под руководством преподавателя убрать в отведенное место спортивный инвентарь и провести влажную уборку.

5.2. Тщательно проветрить спортивное помещение.

5.3. Снять спортивную одежду и спортивную обувь и принять душ .

4. СИСТЕМА КОНТРОЛЯ И ЗАЧЕТНЫЕ ТРЕБОВАНИЯ

Главным критерием для зачисляемых в группу подготовки является возраст и подготовленность обучающихся. Перевод обучающегося на этап реализации программы осуществляется на основании результатов промежуточной аттестации и с учетом результатов выступления на официальных соревнованиях. По результатам сданных нормативов они либо переводятся на следующий этап подготовки, либо остаются повторно на том же уровне для дополнительного прохождения этапа. Окончательное решение о переводе обучающегося принимает педагогический совет.

Критерии оценки для приема контрольных нормативов по ОФП и СФП в баллах устанавливаются в соответствии со стандартами спортивной подготовки по избранному виду спорта.

Методические рекомендации по организации промежуточной и итоговой аттестации

Промежуточная аттестация осуществляется в форме – зачета.

По завершению изучения предметных областей в соответствии с этапом подготовки (этап начальной подготовка; тренировочный этап), обучающихся, выполнивших все требования изучаемого раздела, обнаруживших всестороннее, систематическое и глубокое знание материала предметных областей, успешно выполнивших тестовые задания и ответивших на вопросы, предусмотренные для зачета, заслуживает оценки «зачтено».

Форма итоговой аттестации - экзамен.

Итоговая аттестация обучающихся производится суммированием баллов, набранных им по итогам выполнения тестовых заданий на экзамене по следующим направлениям:

Требования к результатам освоения Программы

1. Теоретические основы физической культуры и спорта

Знать:

- историю развития избранного вида спорта;
- основы философии и психологии спортивных единоборств;
- место и роль физической культуры и спорта в современном обществе;
- основы спортивной подготовки и тренировочного процесса;
- основы законодательства в сфере физической культуры и спорта (правила избранных видов спорта, требования, нормы и условия их выполнения для присвоения спортивных разрядов и званий по избранным видам спорта;

- федеральные стандарты спортивной подготовки по избранным видам спорта;
- общероссийские антидопинговые правила, утвержденные федеральным органом исполнительной власти в области физической культуры и спорта, и антидопинговые правила, утвержденные международными антидопинговыми организациями;
- уголовную, административную и дисциплинарную ответственность за неправомерное использование навыков приемов борьбы, в том числе за превышение пределов необходимой обороны;
- необходимые сведения о строении и функциях организма человека;
- режим дня, способы закаливания организма, основы здорового образа жизни;
- требования техники безопасности при занятиях избранным видом спорта.
- основы спортивного питания;
- требования, предъявляемые к оборудованию, инвентарю и спортивной экипировке;
- основы гигиены;
- способы предотвращения противоправное влияния на результаты официальных спортивных соревнований и об ответственности за такое противоправное влияние;

Уметь:

- излагать факты истории развития физической культуры, характеризовать её роль и значение в жизнедеятельности человека, связь с трудовой и военной деятельностью;

2. Общая и специальная физическая подготовка

Знать:

- Правила самостоятельного освоения физических упражнений.
- Общие представления о физических упражнениях и их отличии от бытовых движений и действий, правила выполнения общеразвивающих физических упражнений. Правила и приемы организующих команд.

Уметь:

- организовывать собственную деятельность, выбирать и использовать средства для достижения её цели;
- подавать строевые команды, вести подсчёт при выполнении общеразвивающих упражнений;
- организовывать самостоятельную деятельность с учётом требований её безопасности, сохранности инвентаря и оборудования, организации места занятий;
- планировать собственную деятельность, распределять нагрузку и отдых в процессе ее выполнения;
- повышать уровень своей физической подготовленности;

- разрабатывать индивидуальный двигательный режим, подбирать и планировать физические упражнения, поддерживать оптимальный уровень индивидуальной работоспособности;
- измерять (познавать) индивидуальные показатели физического развития (длину и массу тела), развития основных физических качеств;
- применять жизненно важные двигательные навыки и умения различными способами, в различных изменяющихся, вариативных условиях.
- выполнять акробатические и гимнастические комбинации на необходимом техничном уровне, характеризовать признаки техничного исполнения;
- характеризовать физическую нагрузку по показателю частоты пульса, регулировать её напряжённость во время занятий по развитию физических качеств;

Владеть:

- Средствами и методами развития основных физических качеств (гибкости, быстроты, силы, координации, выносливости) и базирующихся на них способностях, гармоничное сочетание применительно к специфике занятий избранным видом спорта;
- Средствами и методами укрепление здоровья, повышение уровня физической работоспособности и функциональных возможностей организма, содействие гармоничному физическому развитию, воспитанию личностных качеств и нравственных чувств (коллективизм, взаимопомощь).

3. Избранный вид спорта

Владеть:

- основами техники и тактики в избранном виде спорта, дисциплины вида спорта (при наличии);
- приобрести соревновательный опыт путем участия в спортивных соревнованиях;
- освоить необходимый уровень специальных физических (двигательных) и психофизиологических качеств;
- освоить соответствующие возрасту, полу и уровню подготовленности занимающихся тренировочные и соревновательные нагрузки;
- повысить уровень специальной физической и функциональной подготовленности;
- выполнить требования, нормы и условия для присвоения спортивных разрядов и званий по избранному виду спорта.

Уметь:

- находить ошибки при выполнении учебных заданий, отбирать способы их исправления; анализировать и объективно оценивать результаты собственной деятельности, находить возможности и способы их улучшения;
- видеть красоту движений, выделять и обосновывать эстетические признаки в движениях и передвижениях человека;
- оценивать красоту телосложения и осанки, сравнивать их с эталонными

- образцами;
- технически правильно осуществлять двигательные действия избранного вида спортивной специализации;
 - использовать их в условиях соревновательной деятельности и организации собственного досуга;
 - в доступной форме объяснять правила (технику) выполнения двигательных действий, анализировать и находить ошибки, эффективно их исправлять;
 - повышать уровень функциональной подготовленности;
 - адаптироваться к тренировочной (в том числе, соревновательной) деятельности;
 - сохранять собственную физическую форму.
 - преодолевать предсоревновательные и соревновательные факторы, воздействующие на психологическое состояние спортсмена;
 - концентрировать внимание в ходе поединка.

Владеть:

- знаниями и навыками в области технико-тактической и психологической подготовки:
- основами технических и тактических действий по избранному виду спорта;
- необходимым уровнем автоматизированного реагирования на действия соперника;
- различными алгоритмами технико-тактических действий;

Приобрести навык:

- анализа спортивного мастерства соперников;

4. В области освоения других видов спорта и подвижных игр:

Знать:

- Игры, их условия и правила, использовать их в свободное время;

Уметь:

- точно и своевременно выполнять задания, связанные с требованиями вида спорта и правилами подвижных игр;
- развивать специфические физические качества в избранном виде спорта, дисциплине вида спорта (при наличии) средствами других видов спорта и подвижных игр
- соблюдать требования техники безопасности при самостоятельном выполнении упражнений;
- организовывать и проводить со сверстниками подвижные игры и элементы соревнований, осуществлять их объективное судейство;
- взаимодействовать со сверстниками по правилам проведения подвижных игр и соревнований;

5. В области технико-тактической психологической подготовки

Знать:

- основы технических и тактических действий по избранному виду спорта;

Владеть:

- овладение необходимым уровнем автоматизированного реагирования на действия соперника;

Уметь:

- умение адаптироваться к тренировочной (в том числе, соревновательной) деятельности;

- умение преодолевать предсоревновательные и соревновательные факторы, воздействующие на психологическое состояние спортсмена;

- умение концентрировать внимание в ходе поединка.

Приобрести навык

- освоение различных алгоритмов технико-тактических действий;

- приобретение навыков анализа спортивного мастерства соперников;

Комплексы контрольных упражнений для оценки результатов освоения

Программы;

Образец тестовых заданий для теоретической подготовки

Задания. Выберите все правильные ответы

1. Вид воспитания, специфическим содержанием которого являются обучение движениям, воспитание физических качеств, овладение специальными физкультурными знаниями и формирование осознанной потребности в физкультурных занятиях, называется

- а) физической культурой
- б) физической подготовкой
- в) **физическим воспитанием**
- г) физическим образованием

2. Результат физической подготовки

- а) физическое развитие индивидуума
- б) физическое воспитание
- в) **физическая подготовленность**
- г) физическое совершенство

3. Под двигательно-координационными способностями следует понимать

- а) способности выполнять двигательные действия без излишней мышечной напряженности (скованности)
- б) способности владеть техникой различных двигательных действий при минимальном контроле со стороны сознания
- в) **способности быстро, точно, целесообразно, экономно и находчиво, т.е. наиболее совершенно, решать двигательные задачи (особенно сложные и возникающие неожиданно)**
- г) способности противостоять физическому утомлению в сложнокоординационных видах деятельности, связанных с выполнением точности движений

4. Основная форма организации занятий физическими упражнениями в общеобразовательной школе

- а) **урок физической культуры**
- б) физкультурно-оздоровительные мероприятия в режиме дня

- в) массовые спортивные и туристические мероприятия
 г) тренировочные занятия в спортивной секции
5. Годичный цикл спортивной тренировки делится на следующие периоды
 а) втягивающий, базовый, восстановительный
б) подготовительный, соревновательный, переходный
 в) тренировочный и соревновательный
 г) осенний, зимний, весенний, летний
6. Конечная цель спорта
 а) физическое совершенствование человека, реализуемое в условиях соревновательной деятельности
 б) совершенствование двигательных умений и навыков занимающихся
в) выявление, сравнение и сопоставление человеческих возможностей
 г) развитие физических (двигательных) способностей в соответствии с индивидуальными возможностями занимающихся
7. В процессе физического воспитания детей старшего школьного возраста в первую очередь следует уделять внимание развитию
 а) активной и пассивной гибкости
 б) максимальной частоты движений
в) силовых, скоростно-силовых способностей и различных видов выносливости
 г) простой и сложной двигательной реакции
8. Спортивный отбор начинается в детском возрасте и завершается в сборных командах страны для участия в Олимпийских играх. Он осуществляется в
 а) в два этапа
 б) три этапа
 в) **четыре этапа**
 г) пять-семь этапов
9. При функциональных нарушениях сердечно-сосудистой и дыхательной систем целесообразно широко использовать физические упражнения
 а) анаэробного характера
б) аэробного характера
 в) аэробно-анаэробного характера
 г) аэробного, анаэробного и аэробно-анаэробного характера
10. Хороший тренирующий эффект в физическом воспитании детей с ослабленным здоровьем дают двигательные режимы при ЧСС
 а) 90-100 уд/мин
 б) 110-125 уд/мин
в) 130-150 уд/мин
 г) 160-175 уд/мин

Установите соответствие между основными понятиями теории физической культуры и их определениями:

1. Физическое образование	а) Процесс формирования у человека двигательных умений и навыков, а также передачи специальных
---------------------------	--

	физкультурных знаний
2. Воспитание физических качеств	б) Процесс воспитания физических качеств и овладения жизненно важными движениями
3. Физическая подготовка	в) Целенаправленное воздействие на развитие физических качеств человека посредством нормированных функциональных нагрузок
4. Физическое развитие	г) Процесс становления, формирования и последующего изменения на протяжении жизни индивидуума морфофункциональных свойств его организма и основанных на них физических качеств и способностей
5. Физическое совершенство	д) Исторически обусловленный идеал физического развития и физической подготовленности человека, оптимально соответствующий требованиям жизни

Установите соответствие между видом спорта и присущим ему специфическим координационным способностям

1. Баскетбол	а) Способности к реакции, ориентированию, соединению и комбинированию
2. Единоборства	б) Способности к дифференцированию, ориентированию, равновесию, реакции, связи и перестроению
3. Художественная гимнастика	в) Способности к ритму, расслаблению мышц, ориентированию, равновесию, двигательному комбинированию, хореографическим способностям
4. Фигурное катание	г) Общая координационная подготовленность, способность к ритму, точность оценки параметров движения, хореографические способности, к равновесию, координационные способности в прыжках и беге

Установите соответствие между физическими способностями и тестами для определения уровня развития данных способностей

1. Координационные способности	а) Челночный бег 3*10 м
2. Гибкость	б) «Мостик»
3. Выносливость	в) Бег на тредбане
4. Скорость	г) Бег на 30, 50, 60, 100 м
5. Максимальная сила	д) Жим штанги лежа

ШКАЛА ПРОМЕЖУТОЧНОЙ И ИТОВОЙ ОЦЕНКИ УСПЕВАЕМОСТИ

Набранные баллы (%)	Меньше 60	61-75	76-91	92-100
Оценка за экзамен	Неудовлетворительно	Удовлетворительно	хорошо	отлично
Зачет	Незачтено	Зачтено		

5.1. КАЛЕНДАРНЫЙ ПЛАН СПОРТИВНО-МАССОВЫХ МЕРОПРИЯТИЙ

№ п/п	Месяц	Мероприятие	Участники возрастн. группа	Место	Организатор
-------	-------	-------------	----------------------------	-------	-------------

1	Январь		Первенство отделения по ОФП	БУС-3 и старше	с/з ДЮСШ	Шилов Б.Ф.
2			Первенство края	Бус 4-5	Красноярск	Шилов Б.Ф.
3	Февраль		Первенство отделения (отбор)	БУС 4-5	Зеленый бор	Бурмак А.Н.
4	Март		Краевой турнир	БУС 3-4	Курагино	Васильев Е.А
5			Турнир Солопова	БУС 3-4	Красноярск	Шилов Б.Ф.
6	Апрель		Первенство отделения	БУС 3 и ст	Зеленый бор	Бурмак А.Н.
7	Май		Первенство края	БУС1-2	Железногорск	Шилов Б.Ф.
8			Открытое первенство города	БУС3-6.	Минусинск	Васильев Е.А.
9	Июнь		Пришкольный лагерь	ВСЕ	Зеленый бор	Бурмак А.Н.
10			Спортивный лагерь Елочка	БУС 2	с. Селиваниха	Васильев Е.А.
11			Спортивный лагерь Тепсей	БУС 2 и ст	Потрошиловский бор	Шилов Б.Ф.
12	Июль		Спортивный лагерь Тепсей	БУС -2 и ст	Потрошиловский бор	Бурмак А.Н.
13	Август		Тренировочный сбор	БУС 3и ст	Минусинск	Васильев Е.А.
14	Сентябрь		Первенство края	БУС 5-6	Зеленогорск	Шилов Б.Ф.
15	Октябрь		Первенство края	БУС-6	Красноярск	Шилов Б.Ф.
16			Первенство края	БУС 3-4	Канск	Шилов Б.Ф.
17	Ноябрь		Первенство отделения	БУС -3 и ст	Зеленый бор	Бурмак А.Н.
18	Декабрь		Посвящение в спортсмены	БУС-1	Зеленый бор	Бурмак А.Н.

*- даты ориентировочно для каждого года в зависимости от возможностей и календаря выходных дней.

ЛИТЕРАТУРА

1. Галковский Н. М., Катулин А.З., Чионов Н.Г. Спортивная борьба: Учебник для ИФК / Под ред. Н.М. Галковского. – М.: ФИС, 1952.
2. Игуменов В. М., Подливаев Б. А. Спортивная борьба: Учебник для студентов и учащихся фак. (отделений) физ. воспитания пед. учеб. заведений. – М.: Просвещение, 1993. – 240 с.
3. Сорокин Н. Н. Спортивная борьба (классическая и вольная): Учебник для ИФК. – М.: ФиС, 1960. – 484 с.
4. Спортивная борьба (классическая, вольная, самбо): Учебник для ИФК / Под ред. Н.М. Галковского, А. З. Катулина. – М.: ФИС, 1968. – 584 с.
5. Спортивная борьба: Учебник для ИФК / Под ред. А. П. Купцова. – М.: ФИС, 1978. – 424 с.
6. Спортивная борьба: Учеб. пособие для техн. и инст. физ. культ, (пед. фак.) / Под ред. Г. С.Туманяна. – М.: ФИС, 1985. – 144 с.

Дополнительная

1. Игуменов В. М., Подливаев Б. А. Основы методики обучения в спортивной борьбе. – М., 1986. – 36 с.
2. Иваницкий А. В. Решающий поединок. – М.: ФиС, 1981. – 175 с.
3. Крепчук И. Н., Рудницкий В. И. Специализированные подвижные игры-единоборства. Минск: Изд-во «Четыре четверти», 1998. – 120 с.
4. Ленц А. Н. Тактика в спортивной борьбе. – М.: ФиС, 1967. – 152 с.
5. Матушак П. Ф. Сто уроков вольной борьбы. – Алма-Ата, 1990. – 304 с.
6. Медведь А. В., Кочурко Е. И. Совершенствование подготовки мастеров спортивной борьбы. – Минск: Полымя, 1985. – 144 с.
7. Миндиашвили Д. Г., Завьялов А. И. Учебник тренера по борьбе. – Красноярск: Изд-во КПКУ, 1995. – 213 с.
8. Миндиашвили Д. Г., Завьялов А. И. Система подготовки борцов международного класса. – Красноярск, 1996. – 102 с.
9. Миндиашвили Д. Г., Подливаев Б. А. Планирование подготовки квалифицированных борцов: Метод. рекомендации. – М., 2000. – 32 с.
10. Невретдинов Ш. Т., Подливаев Б. А., Шахмурадов Ю. А. Основные направления технико-тактической и физической подготовки спортивного резерва по вольной борьбе. – М.: ФОН, 1997. – 59 с.
11. Пархоменко А. А., Подливаев Б. А., Шиян В. В. Средства и методы воспитания специальной выносливости борцов: Метод, письмо. – М.: ВДФСО Профсоюзов, 1987. – 7 с.
12. Пилоян Р. А. Мотивация спортивной деятельности. – М.: ФИС, 1984. – 104 с.
13. Пилоян Р. А., Суханов А. Д. Многолетняя подготовка спортсменов-единоборцев: Учеб. пособие. – Малаховка, 1999. – 99 с.
14. Подливаев Б. А., Сусоколов Н. И. Пути совершенствования учебно-тренировочного процесса по спортивной борьбе: Метод. пособие. – М.: ФОН, 1997. – 39 с.
20. Полиевский С. А., Подливаев Б. А., Григорьева О.В. Регулирование

массы тела в единоборствах и биологически активные добавки (БАД): Метод. пособие. – М.: Принт-Центр, 2002. – 56 с.

21. Преображенский С. А. Борьба – занятие мужское. – М.: ФиС, 1978. – 176 с.

23. Савенков Г. И. Психолого-педагогическое воздействие на человека в системе спортивной тренировки (Психологическая подготовка спортсмена): Учеб. пособие для преп. ИФК. – М., 2001. – 114 с.

24. Спортивная борьба: Учебное пособие для тренеров / Под общ. ред. А. Н.Ленца. – М.: ФиС, 1964. – 495 с.

25. Станков А. К., Климин В. П., Письменский И. А. Индивидуализация подготовки борцов. – М.: ФИС, 1984. – 241 с.

27. Туманян Г. С. Спортивная борьба: Отбор и планирование. М.: ФИС, 1984. – 144 с.

28. Туманян Г. С. Спортивная борьба: Теория, методика, организация тренировки: Учебное пособие. – В 4-х кн. – М.: Советский спорт, 1997.

29. Формирование высшего мастерства в спортивной борьбе / Под ред. Р. А. Пилюяна. – Малаховка, 1993. – 82 с.

31. Шепилов А. А., Климин В.П. Выносливость борцов. – М.: ФИС 1979. – 142 с.

32. Шияи В. В. Совершенствование специальной выносливости борцов. – М.: ФОН, 1997. – 166 с.

33. Юшков О. П., Мишуков А. В., Джгамадзе Р. Г. Спортивная борьба: Книга для тренеров. – М., 1977. – 83 с.

34. Юшков О. П., Шпапов В. И. Спортивная борьба – М.:

